

Kinderkraft

Discover the world together

Safety-Fix

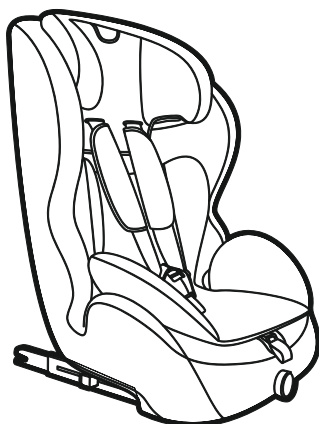

I II III САЛМАҚ ТОБЫ
9 кг – 36 кг

ВЕСОВАЯ ГРУППА I II III
9 кг – 36 кг

KZ АВТОКРЕСЛОНЫ ПАЙДАЛАНУ ЖӨНІНДЕГІ НҰСҚАУЛЫҚ
RU РУКОВОДСТВО ПО ЭКСПЛУАТАЦИИ АВТОКРЕСЛА

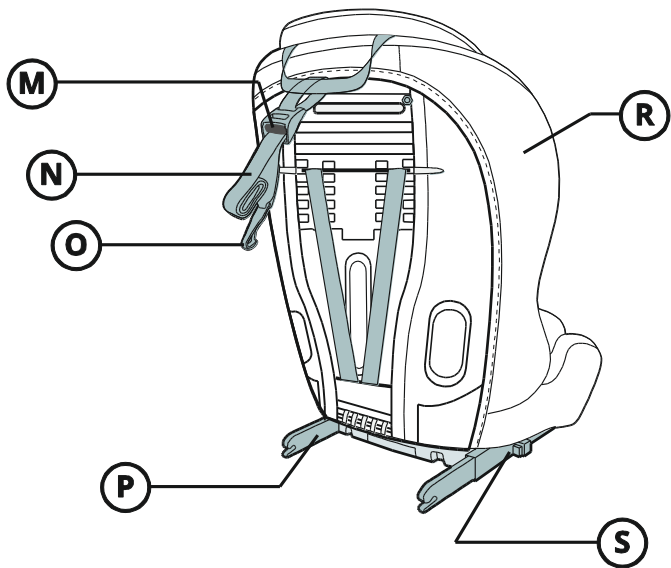
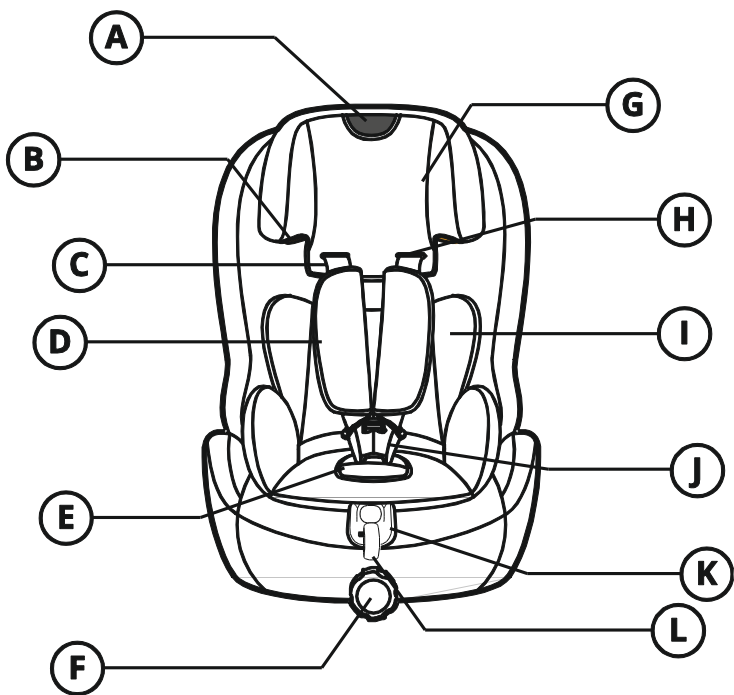



4.1

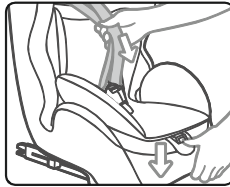

4.2-1

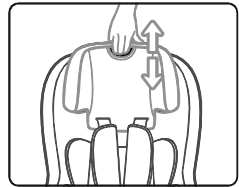

4.2-2



4.2-2

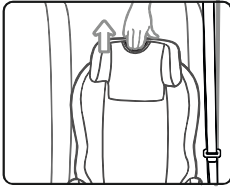

4.2-2

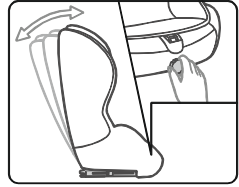

4.2-3

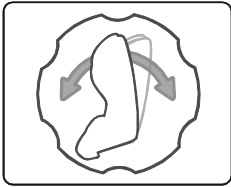

4.2-3

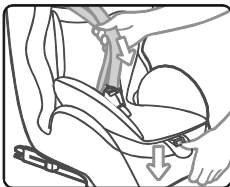

4.3

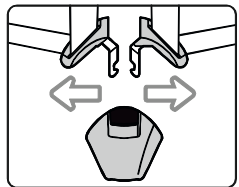

4.3

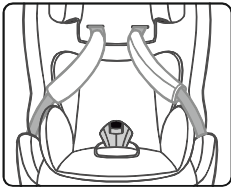

4.3

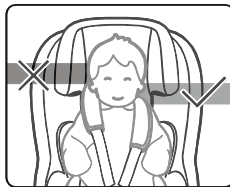

4.3

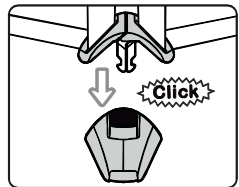

4.3

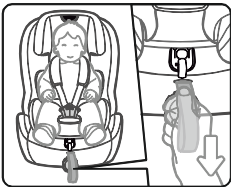

4.4

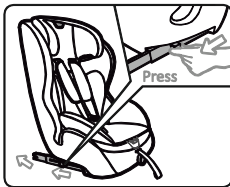

5.1

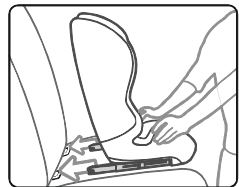

5.1

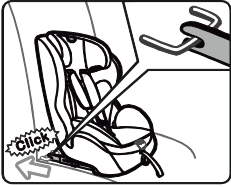

5.1

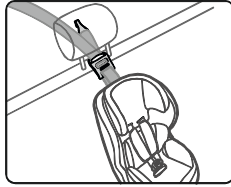

5.1

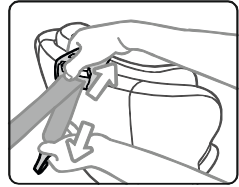

5.1

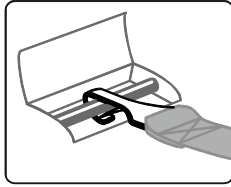

5.1

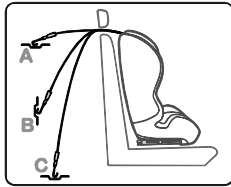

5.1

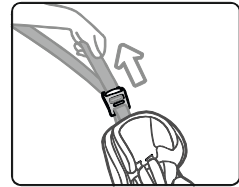

5.1

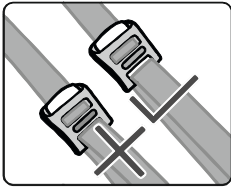

5.1

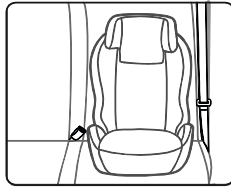

5.2

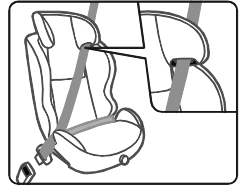

5.2



5.2

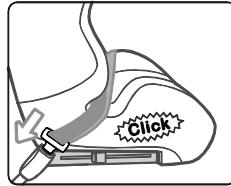

5.2

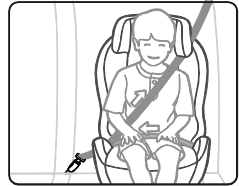

5.2

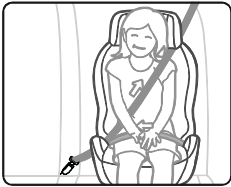

5.3

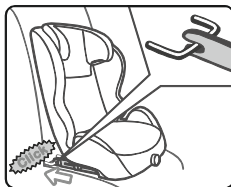

5.4

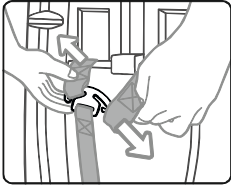

6.1

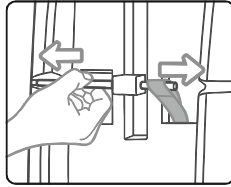

6.1

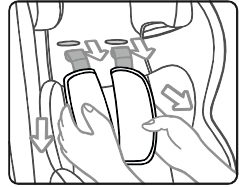

6.1

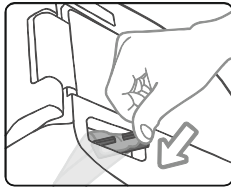

6.1

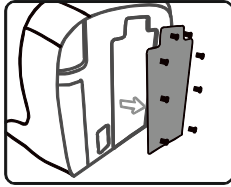

6.1

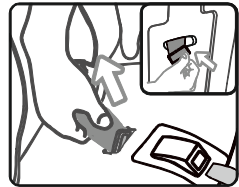

6.1

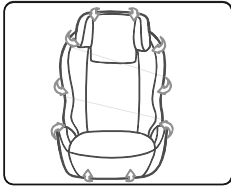

6.1

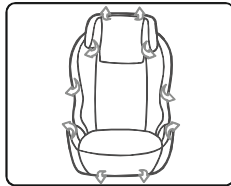

6.2

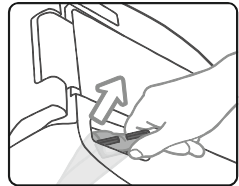

6.2

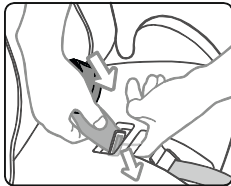

6.2

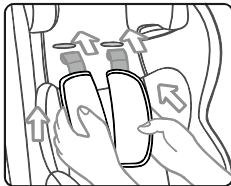

6.2

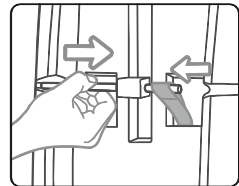

6.2

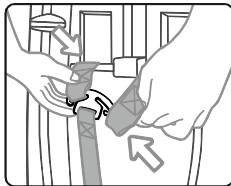

6.2

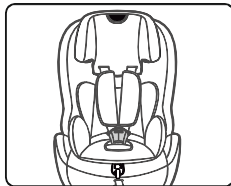

6.2

Балаларға арналған автокреслоны бірінші рет қолданар алдында осы нұсқаулықты мұқият оқып шығыңыз. Сіз балаңыздың қауіпсіздігіне жауаптысыз және осы нұсқаулықты сақтамаған жағдайда, сіздің балаңыздың қауіпсіздігіне қауіп төнуі мүмкін.

1. Автокресло элементтері

- | | | |
|--|---|--|
| A. Бас тіректі ұстағыш | G. Бас тірегі | M. Зәкір белбеуінің |
| B. Иық белдігінің бағыттаушысы | H. Қауіпсіздік белдіктерін бекітуге арналған тесіктер | N. Зәкір белбеуінің бауы |
| C. Қауіпсіздік белдігі жүйесінің иық белдігі | I. Орындық жастығы | O. Зәкір белбеуінің ілгегі |
| D. Иық қаптамалары | J. Қауіпсіздік белдігінің айылбасы | P. ISOFIX бекіткіші |
| E. Айылбас қаптамасы | K. Қауіпсіздік белдіктерін реттеу батырмасы | R. Қабы |
| F. Көлбеуді реттеу батырмасы | L. Қауіпсіздік белдіктерін реттеу бауы | S. ISOFIX жүйесін бұғаттан шығаруға арналған батырма |

2. Қолдану саласы

Балалар автокреслосы 1-3 салмақ топтарындағы балаларға арналған, яғни салмағы 9 кг-нан 36 кг-ға дейінгі балаларға арналған (шамамен 9 айдан 11 жасқа дейін).

Салмақ тобы I: 9 кг-18 кг

Балаларға арналған ISOFIX ұстау жүйесін және зәкірлік белбеуін пайдаланған кезде, автокөлік өндірушісінің пайдалану нұсқаулығын зерттеңіз. Қауіпсіздік белдіктері жүйесі тек I салмақ тобындағы балаларға арналған.

Салмақ тобы II: 15 кг-25 кг

Салмақ тобы III: 22 кг-36 кг

2 және 3 салмақ топтарындағы балаларға арналған балалар автокреслосын пайдаланған жағдайда (15 кг-нан 36 кг-ға дейін), автокөлік орындықтарындағы қауіпсіздік белдіктері жүйесін алып тастау керек және баланы 3 нүктелі ересек қауіпсіздік белдігімен немесе қосымша бекіту элементтері бар 3 нүктелі ересек қауіпсіздік белдігімен бекіту керек, 5. 4-бөлімін қараңыз. Автокөлік зауыт өндірушісінің нұсқауларын оқып шығыңыз.

3. Қауіпсіздік техникасы бойынша жалпы нұсқаулықтар

Балаңыздың тиісті қауіпсіздігін қамтамасыз ету үшін осы нұсқаулықты оқып шығуға бірнеше минут жұмсауға кеңес беріледі. Алдын алуға болатын көптеген жарақаттар автокөлік орындығын ойламай және дұрыс пайдаланбау салдарынан болады.

- Бұл балалар автокреслосын тек автокөліктің қозғалысына қарсы бағытта орнату керек.
- Балаларға арналған автокреслоны белсенді алдыңғы қауіпсіздік жастығы бар орындықтарға орнатуға БОЛМАЙДЫ, себебі бұл қауіпті болуы мүмкін. Бұл ереже бүйірлік қауіпсіздік жастықтарына қатысты емес.
- Автокөлік орындығын көліктің алдыңғы орындығына орнатқан жағдайда қауіпсіздік жастықшасын ажыратыңыз немесе көліктің орындығын мүмкіндігінше артқа итеріңіз (автокөлік зауыт өндірушісінің нұсқаулығын оқып шығыңыз).
- Автокреслоны тек көліктің артқы орындықтарына орнату ұсынылады.
- Автокөлік орындығының оған автокреслоны орнатуға жарамдылығы туралы нұсқаулықты автокөлік өндірушісінің нұсқаулығынан табуға болады.

- Автокресло UN/ECE №16 регламентінің немесе өзге де баламалы стандарттардың талаптарына сәйкес мақұлданған кергіші бар үш нүктелі қауіпсіздік белдіктерімен жабдықталған мақұлданған автокөліктерге ғана орнатуға арналған.
- Баланың автокреслосын көлік орындығына бекітетін кез келген белдіктерді қатайту керек екенін ескеріңіз; байланған белдік жүйесі баланың дене өлшеміне сәйкес келуі керек және қауіпсіздік белдігі/белдік жүйесі бұралмауы керек.
- Егер апат кезінде қатты соққыға ұшыраған болса, баланың автокреслосын ауыстыру керек.
- Балаларға арналған автокреслоға ешқандай өзгертулер енгізбеңіз.
- Баланың автокреслосы тікелей күн сәулесінің әсерінен қорғалуы керек, әйтпесе бала қызып кеткен элементтерден күйіп қалуы мүмкін.
- Баланы ешқашан креслода қараусыз қалдырмаңыз.
- Жүктің және басқа заттардың, әсіресе артқы әйнектің астындағы сөреге мықтап бекітілгеніне көз жеткізіңіз, себебі олар соқтығысқан жағдайда жарақат алуы мүмкін.
- Автокреслоны қабынсыз пайдалануға болмайды.
- Өндіруші ұсынған ауыстырылатын қабынан басқасын пайдаланбаңыз, себебі ол автокресло қауіпсіздік жүйесінің құрамдас бөлігі болып табылады.
- Автокресло нұсқаулығын қызмет ету мерзімі ішінде сақтауға кеңес беріледі.
- Нұсқаулықта сипатталғандардан және автокреслода белгіленгендерден басқа бекіту нүктелерін пайдаланбаңыз.
- Қауіпсіздік белдіктері жүйелерінің барлық қатты және пластикалық бөлшектері автомобильдің қалыпты жұмыс жағдайында оларды ұзартылатын орындықпен немесе автомобиль есігімен қысып алмайтындай етіп орналастырылуы және орнатылуы керек.
- Қауіпсіздік белдіктері жүйелерінің техникалық жағдайын үнемі тексеріп отырыңыз, бекіту орындарына, тігістерге және реттеу элементтеріне ерекше назар аударыңыз.
- Егер апаттан кейін орындықтың бөліктері зақымдалған немесе бос болса, баланың автокреслосын пайдалануды тоқтатыңыз.
- Төтенше жағдай туындаған кезде қауіпсіздік белдіктерін тез шешіп алу маңызды. Бұл қауіпсіздік белдігін босату батырмасының толық бекітілмегенін білдіреді; сіздің балаңыз ілмекпен ойнауға болмайтынын білетініне көз жеткізіңіз.
- Бұл балалар автокреслосын үйде пайдаланбаңыз. Ол үйде қолдануға арналмаған және оны тек көлікте жүрген кезде пайдалану керек.
- Балалар автокреслосының артқы жағы көлік орындығының артқы жағына мықтап басылуы керек. Қажет болса, автокөлік орындықтарының бас тірегі реттеңіз. Бас тірегінің шығыңқы жерлері көлік орындығының артқы жағы мен көліктің артқы орындығы арасында қажетсіз бос орын жасамайтынына көз жеткізіңіз. Кейбір автокөліктің бас тіректері автокөлік орындығын орнатуға кедергі келтіреді, сондықтан оларды ең алдымен бөлшектеу керек.
- Ересектерге арналған қауіпсіздік белбеуінің айылбасы балалар автокреслосының шынтақасты түбіне тым жақын болмауы тиіс. Осы тармаққа күмән туындаған жағдайда, балаларға арналған автокреслолардың өндірушісіне хабарласыңыз.
- Балаға жақсы үлгі көрсетіп, әрқашан қауіпсіздік белдігін тағу керек. Қауіпсіздік белбеуі жоқ ересек адам да балаға қауіп төндіруі мүмкін.
- Көлікпен әрдайым жүрген сайын автокреслоның дұрыс орнатылғанына көз жеткізіңіз.

- Автокресло әрқашан автокөліктің қауіпсіздік белбеуімен бекітілуі керек. Оған бала отырмаған кезде де. Бекітілмеген автокресло кенеттен тежеу кезінде жолаушыларды жарақаттауы мүмкін.

4. Баланы бекіту

4.1 Автокресло жастығы

НАЗАР АУДАРЫҢЫЗ! Автокресло жастығын (I) өте кішкентай балаларға қолдану керек. Жастық жайлылықты арттырады және өте кішкентай балаларға қосымша бекітуді қамтамасыз етеді.

4.2-1 Бауларын реттеу

Қауіпсіздік белдіктерін реттеу батырмасын (K) басып, қауіпсіздік белдіктерін мүмкіндігінше тарту арқылы босатыңыз.

Есіңізде болсын! Иық қаптамаларын тартпаңыз

4.2-2 Бас тірегінің биіктігі

•1 салмақ тобындағы балаларға арналған автокреслоны пайдаланған жағдайда, бас тірегінің биіктігін иық белдігін, айылбасты және қауіпсіздік белдіктерін алып тастамай, бес түрлі позицияға орнатуға болады.

НАЗАР АУДАРЫҢЫЗ! Иық белдігінің биіктігін баудың көлік орындығының артқы жағына баланың иығынан сәл жоғары болатындай етіп реттеңіз. Иық белдіктерінің баланың иығына жақсы реттелгеніне көз жеткізіңіз.

•2 және 3 салмақ топтарына арналған қалған бес позицияның иық белдігін, айылбасты және қауіпсіздік белдіктерін алып тастау арқылы реттелуі мүмкін (6.1 бөлімін қараңыз). Автокреслоның жоғарғы жағындағы бас тіреуіш тетігіндегі батырманы басыңыз. Бас тірегі баланың басына жақсы реттелуі керек.

4.2-3 Арқаның қисаюын реттеу механизмі

Автокөлік орындығының көлбеуін көлбеу реттеу батырмасы (F) арқылы реттеуге болады. Батырманы оңға бұру арқылы көлбеу бұрышын көбейтіңіз және батырмада көрсетілгендей солға бұру арқылы көлбеу бұрышын азайтыңыз.

4.3 Баланы ішкі қауіпсіздік белдіктерімен бекіту.

•Қауіпсіздік белдіктерін реттеу батырмасын (K) басып, қауіпсіздік белдіктерін тарту арқылы босатыңыз. Есіңізде болсын! Иық қаптамаларын тартпаңыз.

•Қауіпсіздік белдіктерінің айылбасын (J) бұғаттан босатыңыз және қауіпсіздік белдіктерін автокреслоның бүйірлеріне қойыңыз. Баланы автокреслоға отырғызыңыз

•Бас тірегі баланың бойына қарай реттеңіз (4.2-2-бөлімін қараңыз).

•Оларды бекіту үшін екі айылбастың бекіткіштерін біріктіріп, «шертілгенше» қауіпсіздік белбеуінің айылбасына (J) сырғытыңыз.

4.4 Қауіпсіздік белдіктерін тарту

•Қауіпсіздік белдігінің көлденең жатқандығына көз жеткізу үшін бел белдігінің салбырауын болдырмау үшін иық белдіктерін тартыңыз.

• Қауіпсіздік белдігін (L) қауіпсіздік белдігі көлденең жатып, баланың денесіне тірелгенше тартыңыз. Қауіпсіздік белдіктерін реттеу белдігін түзу бағытта тартыңыз (жоғары емес, төмен емес).

ЕСКЕРТПЕ: Қауіпсіздік белдіктерінің бел белдіктері баланың жамбас аймағына мүмкіндігінше төмен орналастырылуы тиіс. Қауіпсіздік белдіктерінің бұралмағанына көз жеткізіңіз.

5. Автокөлікке орнату

Кездейсоқ тежеу немесе апат болған жағдайда қауіпсіздік белдігін пайдаланбайтын адамдар басқа жолаушыларға зиян келтіруі мүмкін.

Әрқашан мыналарды тексеріңіз:

- Орындықтардың артқы жағы көлікте бұғатталған (яғни, жиналмалы артқы орындық бұғатталған).
- Барлық ауыр заттар мен өткір жиектері бекітілген (мысалы, жүксалғыштың артқы сөресінде).
- Барлық жолаушылар қауіпсіздік белдігін тақсын.
- Автокөлік орындығы онда бала болмаса да, әрқашан бекітіледі.

Автокөлік қауіпсіздігі

Кейбір көліктердегі орындық қаптарының жұмсақ материалдардан жасалуы мүмкін, сондықтан автокресло оларға біраз із қалдыруы мүмкін. Мұны автокреслоның астына көрпе немесе сүлгі төсеу арқылы болдырмауға болады.

5.1 ISOFIX балаларды ұстап тұру жүйесін және зәкір белбеуінің белдігін қолдана отырып, 1 (9-18 кг) салмақ тобындағы балалар автокреслосын орнату.

МАҢЫЗДЫ! Автокөлікті пайдалану жөніндегі нұсқаулықта ISOFIX бекіту нүктелері мен зәкір белбеуінің белдіктерінің орналасуы және автокөлікке автокреслоны қалай орнату керектігі туралы басқа да қажетті ақпарат көрсетілген. Автокөлікті пайдалану жөніндегі нұсқаулықпен МІНДЕТТІ ТҮРДЕ танысыңыз.

ЕСКЕРТПЕ: Автокөлік орындығындағы 5 нүктелі қауіпсіздік белдігі жүйесінің дұрыс орнатылғанына көз жеткізіңіз.

- ISOFIX (S) жүйесінің бұғатын ашу үшін батырмаларды басып, ISOFIX (P) бекіткіштерін мүмкіндігінше шығарыңыз (P).
- Автокреслоны екі қолыңызбен алыңыз да, артқы орындықтағы бекіткіштерге екі ілмек салыңыз.
- ISOFIX бекіткіштерінің әрқайсысынан «шертілгенін» естігеннен кейін, екі жағынан да күшті, біркелкі қысым жасай отырып, автокреслоны артқы жағына басыңыз.
- Автокреслоны ұстап, оның мықтап бекітілгеніне және бос емес екеніне көз жеткізіңіз. Егер ол бос болса және ISOFIX бекіткіштері шығарылса, жоғарыдағы қадамдарды қайталау қажет

• Зәкір белдігінің бауын алыңыз (N) және оны босату үшін зәкір белдігінің айылбасын (M) басыңыз. Бау артқы орындықта орналасқан бекіту нүктесіне зәкір белбеуінің ілгегін (O) салуға мүмкіндік беру үшін жеткілікті ұзын болуы керек.

• Зәкір белбеуінің ілгегін автокөлік өндірушісінің нұсқаулығында ұсынылған автокөліктің бекіту нүктесіне салыңыз.

- Оны тарту үшін зәкір белбеуінің екінші ұшын тартыңыз.
- Зәкір белдігінің (М) айылбасындағы жасыл индикатор жанған кезде үстіңгі бау дұрыс тартылады.

5.2 2 салмақ тобында (15-25 кг) балалар автокреслосын орнату.

- Орнатпас бұрын қауіпсіздік белдіктерін алыңыз (6.1-бөлімін қараңыз).
- Есіңізде болсын: жастықты, қауіпсіздік белдіктерін, айылбасты және жастықшаларды болашақта пайдалану үшін қауіпсіз жерде сақтаңыз.

- Бас тірегін баланың бойына қарай реттеңіз (4.2-2-бөлімін қараңыз).
- Автокреслоны көліктің отырғышына орнатыңыз.
- Иық белдігін бас тірегінің астындағы бағыттаушы арқылы өткізіңіз.
- Балаңызды автокреслоға отырғызып, көлік белбеуін автокреслоның шынтақ астына қойыңыз.
- Қауіпсіздік белдігін бекітіп, «шертудің» естілгеніне көз жеткізіңіз.
- Алдымен белдік белбеуін, содан кейін иық белдігін тарту арқылы автокөлік белбеуін қатайтыңыз.

Бел белдігінің баланың жамбас аймағынан мүмкіндігінше төмен тартылғанына, бағыттаушыларға салынғанына және ілгекке бекітілгеніне көз жеткізіңіз. Иық белдігі баланың иығы мен мойнының арасынан орналасуы керек.

5.3 3 салмақ тобындағы (22-36 кг) балалар автокреслосын орнату.

- Бас тірегін баланың бойына қарай реттеңіз (4.2-2-бөлімін қараңыз).
- Орнату 2 топтағы балалар автокреслосын орнатуға ұқсас орындалады.

5.4 Қауіпсіздік белдігі мен қосымша бекітпелерді пайдалана отырып, 2 және 3 салмақ топтарында балаларға арналған автокреслоны орнату.

- ISOFIX бекіткіштерін шығарып, «шертілгенше» оларды ISOFIX бекіту нүктелеріне салыңыз.
- ISOFIX (S) жүйесінің бұғатын ашу үшін батырмаларды басып, ISOFIX (P) бекіткіштерін мүмкіндігінше шығарыңыз (P).
- Автокреслоны екі қолыңызбен алыңыз да, артқы орындықтағы бекіткіштерге екі ілмек салыңыз.
- ISOFIX бекіткіштерінің әрқайсысынан «шертілгенін» естігеннен кейін, екі жағынан да күшті, біркелкі қысым жасай отырып, автокреслоны артқы жағына басыңыз.
- Автокреслоны ұстап, оның мықтап бекітілгеніне және бос емес екеніне көз жеткізіңіз. Егер ол бос болса және ISOFIX бекіткіштері шығарылса, жоғарыдағы қадамдарды қайталау қажет
- Баланы автокөліктің қауіпсіздік белдіктерімен бекітіңіз. Толығырақ 2 және 3 салмақ топтарына арналған қауіпсіздік белдіктерін пайдаланып автокөлік орындығын орнату нұсқаулары бөлімінде сипатталған (5.2- және 5.3-бөлімдерін қараңыз).

6.1 Қабы бар 5 нүктелі қауіпсіздік белдігі жүйесін алып тастау

- Металл айылбастан қауіпсіздік белбеуінің белдіктерін тартыңыз.
- Иық белдіктерін корпустағы ойық арқылы ұстайтын бауды тартыңыз.
- Иық белдіктерін артқы жағындағы тесіктер арқылы тартыңыз.
- Қауіпсіздік белдігінің ілгектерін автокреслоның төменгі жағындағы тесіктер арқылы тартыңыз.
- Бұрандаларды бұрап, автокреслоның ішкі жағындағы пластикалық қапты алыңыз.
- Автокреслоның төменгі жағындағы тесік арқылы сына белбеуінің ілмегін тартыңыз, содан кейін бұрандалардың көмегімен пластикалық қапты қайта орнатыңыз.
- Содан кейін қапты бас тірегінен және автокресло корпусынан алыңыз.

6.2 5 нүктелі қауіпсіздік белдігі мен қап жүйесін орнату

- Тазалағаннан кейін қапты автокреслоның корпусы мен бас тірегіне қойыңыз. Автокреслоға қапты тартыңыз. Бекіткіштерді артқы жағына бекітіңіз.
- Қауіпсіздік белбеуінің бекіткіштерін автокреслодағы тесіктер арқылы тартыңыз.
- Сына белбеуінің (J) ілмегін автокреслодағы тесік арқылы тартыңыз.
- Иық төсемдерінің бауларын автокреслоның артқы жағындағы тесіктер арқылы тартыңыз.
- Металл жолақтарын қауіпсіздік белдігінің иық қаптамаларының ұштары арқылы тартыңыз. Жолақты автокреслоның корпусына қою арқылы бекітіңіз.
- Қауіпсіздік белдіктерінің ұштарын автокреслоның артқы жағындағы тесіктер арқылы тартыңыз (иық қаптамаларына ұқсас). Қауіпсіздік белдіктерінің баулары металл жолақтан өтуі керек.

Содан кейін қауіпсіздік белдіктері бауларының ұштарын металл ілгекке бекітіңіз.

- Қауіпсіздік белдіктерінің айылбасын (J) бекітіңіз, содан кейін қауіпсіздік белдіктерінің бұралмағанына көз жеткізіңіз.

6.3 Тазалау

Тек түпнұсқа қабын пайдалану керек, себебі ол автокресло қауіпсіздігінің маңызды элементі болып табылады.

НАЗАР АУДАРЫҢЫЗ! Автокреслоны қабынсыз пайдалануға кеңес берілмейді.

- Қабы алынбалы және оны нәзік жуу режимінде (30°C) машинкада ұнтақпен жууға болады. Қаптамада көрсетілген жуу нұсқауларын орындаңыз. Жуу температурасы 30° С-тан жоғары болған кезде түстерінің кетуі мүмкін. Қабын барабан кептіргіште сығуға немесе кептіруге болмайды (бұл материал қабаттарының бөлінуіне әкелуі мүмкін).
- Пластикалық элементтерді сабынды сумен жууға болады. Қатты тазартқыштарды (мысалы, еріткіштер) қолдануға кеңес берілмейді.
- Қауіпсіздік белдіктері алынбалы және оларды жылы сумен және сабынмен жууға болады.

Назар аударыңыз! Қауіпсіздік белдіктерінен бекіту ілмектерін ешқашан шешпеңіз.

Перед первым использованием детского автокресла внимательно ознакомьтесь с настоящей инструкцией. Вы несете ответственность за безопасность вашего ребенка и, в случае несоблюдения настоящей инструкции, безопасность вашего ребенка может быть под угрозой.

1. Элементы автокресла

- | | | |
|--|--|--|
| A. Держатель подголовника | G. Подголовник | M. Пряжка якорного ремня |
| B. Направляющая плечевого ремня | H. Отверстия для крепления ремней безопасности | N. Лямка якорного ремня |
| C. Плечевой ремень системы ремней безопасности | I. Подушка сиденья | O. Крюк якорного ремня |
| D. Плечевые накладки | J. Пряжка ремней безопасности | P. Крепление ISOFIX |
| E. Накладка пряжки | K. Кнопка регулирования ремней безопасности | R. Чехол |
| F. Кнопка регулировки наклона | L. Лямка регулирования ремней безопасности | S. Кнопка для разблокировки системы ISOFIX |

2. Область применения

Детское автокресло предназначено для детей в весовых группах 1-3, или с массой тела от 9 кг до 36 кг (приблизительно от 9 месяцев до 11 лет).

Весовая группа 1: 9 кг-18 кг

При использовании детской удерживающей системы ISOFIX и лямки якорного ремня, изучите инструкцию по эксплуатации завода-изготовителя автомобиля. Система ремней безопасности предназначена для использования только для детей в весовой группе 1.

Весовая группа 2: 15 кг-25 кг

Весовая группа 3: 22 кг-36 кг

В случае использования детского автокресла для детей в весовых группах 2 и 3 (от 15 кг до 36 кг), систему ремней безопасности на сиденье автомобиля следует снять, и ребенка следует зафиксировать с помощью 3-точечного взрослого ремня безопасности или 3-точечного взрослого ремня безопасности с дополнительными элементами крепления, см. раздел 5.4. Изучите инструкцию по эксплуатации завода-изготовителя автомобиля.

3. Общие инструкции по технике безопасности

Настоятельно рекомендуется потратить несколько минут на прочтение данного руководства по эксплуатации, чтобы обеспечить надлежащую безопасность вашего ребенка. Многие травмы, которые можно легко избежать, происходят из-за легкомысленного и неправильного использования автокресла.

- Данное детское автокресло следует устанавливать только по направлению против движения автомобиля.
- НЕ УСТАНАВЛИВАЙТЕ детское автокресло на сиденья с активной фронтальной подушкой безопасности, поскольку это может быть опасно. Это правило не относится к боковым подушкам безопасности.
- В случае установки автокресла на переднем сиденье автомобиля, отключите подушку безопасности или максимально отодвиньте сиденье автомобиля назад (изучите инструкцию по эксплуатации завода-изготовителя автомобиля).

- Рекомендуется использовать автокресло только на задних сиденьях автомобиля.
- Руководство по пригодности сиденья автомобиля для установки на нем автокресла можно найти в инструкции по эксплуатации завода-изготовителя автомобиля.
- Автокресло предназначено для установки только в одобренных автомобилях, оснащенных трехточечными ремнями безопасности с натяжителем, одобренными в соответствии с требованиями Регламента UN/ECE №16 или иных эквивалентных стандартов.
- Обратите внимание, что любые лямки, фиксирующие детское автокресло к сиденью автомобиля, должны быть затянуты; привязная система ремней должна соответствовать размеру тела ребенка и ремень безопасности/система ремней безопасности не должны быть перекручены.
- Детское автокресло следует заменить, если оно подверглось сильному удару во время аварии.
- Не выполняйте какие-либо модификации детского автокресла.
- Детское автокресло должно быть защищено от действия прямых солнечных лучей, иначе от нагретых элементов ребенок может получить ожоги.
- Никогда не оставляйте вашего ребенка в кресле без присмотра.
- Убедитесь, что багаж и другие предметы надежно закреплены, особенно на полке под задним стеклом, так как в случае столкновения они могут нанести травмы.
- Автокресло нельзя использовать без чехла.
- Не используйте сменный чехол, отличный от рекомендованного производителем, так как он является составной частью системы безопасности автокресла.
- Руководство по эксплуатации автокресла рекомендуется хранить в течение всего срока службы.
- Не используйте никакие другие точки крепления, кроме тех, что описаны в руководстве и отмечены на автокресле.
- Все твердые и пластиковые детали автокресла должны быть расположены и установлены таким образом, чтобы при нормальных условиях эксплуатации автомобиля они не могли быть защемлены выдвигаемым сиденьем или дверью автомобиля.
- Регулярно проверяйте техническое состояние системы ремней безопасности, особое внимание уделяйте местам крепления, швам и регулировочным элементам.
- Прекратите использование детского автокресла, если части сиденья были повреждены или ослаблены после аварии.
- При возникновении чрезвычайной ситуации важно быстро отстегнуть ремни безопасности. Это означает, что кнопка освобождения ремней безопасности не полностью зафиксирована; убедитесь, что ваш ребенок знает, что он/она не должны играть с пряжкой.
- Не используйте данное детское автокресло в доме. Оно не предназначено для использования в домашних условиях и должно использоваться только во время поездки на автомобиле.
- Спинка детского автокресла должна быть плотно прижата к спинке сиденья автомобиля. При необходимости, отрегулируйте подголовник сиденья автомобиля. Убедитесь, что выступы подголовника не создают нежелательное пространство между спинкой автокресла и задним сиденьем автомобиля. Некоторые автомобильные

подголовники создают препятствие для установки автокресла и, следовательно, прежде всего, их необходимо демонтировать.

- Пряжка взрослого ремня безопасности не может находиться на слишком близком расстоянии к нижней части подлокотника детского автокресла. В случае возникновения сомнений относительно данного пункта, свяжитесь с производителем детских автокресел.
- Следует подавать ребенку хороший пример и всегда пристегиваться ремнем безопасности. Опасность для ребенка может представлять и взрослый, не пристегнутый ремнями безопасности.
- Перед каждой поездкой в автомобиле убедитесь, что автокресло правильно установлено.
- Автокресло всегда должно быть пристегнуто автомобильным ремнем безопасности. Даже когда ребенок не перевозится в нем. Незакрепленное автокресло может травмировать пассажиров при экстренном торможении.

4. Фиксация ребенка

4.1 Подушка автокресла

ВНИМАНИЕ! Подушку автокресла (I) следует использовать для очень маленьких детей. Подушка повышает комфорт и обеспечивает дополнительную фиксацию очень маленьких детей.

4.2-1 Регулировка лямок

Ослабьте лямки ремней безопасности, нажав на кнопку регулирования ремней безопасности (K) и максимально вытянув ремни безопасности. Помните! Не вытягивайте плечевые накладки.

4.2-2 Высота подголовника

● В случае использования автокресла для детей в весовой группе 1, высоту подголовника можно установить в пять разных положений, не удаляя планку плечевого ремня, пряжку и ремни безопасности.

ВНИМАНИЕ! Отрегулируйте высоту плечевого ремня таким образом, чтобы лямка входила в спинку сиденья автомобиля немного выше плеч ребенка. Убедитесь, что плечевые ремни хорошо отрегулированы по плечам ребенка.

● Остальные пять положений для весовых групп 2 и 3 могут быть настроены путем снятия планки плечевого ремня, пряжки и ремней безопасности (см. раздел 6.1). Нажмите кнопку на рычаге подголовника в верхней части автокресла. Подголовник должен быть хорошо отрегулирован по голове ребенка.

4.2-3 Механизм регулировки наклона спинки

Наклон автокресла можно отрегулировать с помощью кнопки регулировки наклона (F). Увеличивайте угол наклона, поворачивая кнопку вправо, и уменьшайте угол наклона, поворачивая кнопку влево, как показано на кнопке.

4.3 Фиксация ребенка с помощью ремней безопасности

- Ослабьте ремни безопасности, нажав на кнопку регулирования ремней безопасности (K) и потянув ремни безопасности. Помните! Не вытягивайте плечевые накладки.
- Разблокируйте пряжку ремней безопасности (J) и поместите лямки ремней безопасности по бокам автокресла. Посадите ребенка в автокресло.
- Отрегулируйте подголовник по росту ребенка (см. раздел 4.2-2).
- Соедините две щеколды пряжки, чтобы скрепить их и вставляйте их в пряжку ремней безопасности (J) до тех пор, пока не услышите «щелчок».

4.4 Застегивание ремней безопасности

- Потяните плечевые лямки для устранения провисания поясной лямки таким образом, чтобы ремень безопасности лежал горизонтально.
- Тяните ремень безопасности с помощью лямки регулировки ремней безопасности (L) до тех пор, пока ремень безопасности не будет лежать горизонтально и прилегать к телу ребенка. Натягивайте лямку регулировки ремней безопасности в направлении прямо (не вверх, не вниз).

ПРИМЕЧАНИЕ: Поясные лямки ремней безопасности должны быть размещены максимально низко на тазовой области ребенка. Убедитесь, что лямки ремней безопасности не перекручены.

5. Установка в автомобиль

В случае случайного торможения или аварии лица, не использующие ремни безопасности, могут причинить вред другим пассажирам.

Всегда проверяйте следующее:

- Спинки сидений заблокированы в автомобиле (т.е. складное заднее сиденье заблокировано).
- Все тяжелые предметы и острые края зафиксированы (например, на задней полке багажника).
- Все пассажиры пристегнули ремни безопасности.
- Автокресло всегда зафиксировано, даже если в нем нет ребенка.

Безопасность автомобиля

Чехлы сидений в некоторых автомобилях могут быть изготовлены из мягких материалов, поэтому автокресло может оставлять на них некоторые следы. Этого можно избежать, постелив одеяло или полотенце под автокресло.

5.1 Установка детского автокресла в весовой группе 1 (9-18 кг) с использованием детской удерживающей системы ISOFIX и лямки якорного ремня.

ВАЖНО! В руководстве по эксплуатации автомобиля указано расположение точек крепления ISOFIX и лямки якорного ремня, и прочая необходимая информация о том, как установить автокресло в автомобиле. **ОБЯЗАТЕЛЬНО** ознакомьтесь с руководством по эксплуатации автомобиля.

ПРИМЕЧАНИЕ: Убедитесь, что 5-точечная система ремней безопасности на сиденье автомобиля установлена правильно.

- Нажмите кнопку для разблокировки системы ISOFIX (S) и высуňte крепления ISOFIX (P) как можно дальше (P).
- Возьмите автокресло обеими руками и вставьте два крючка в крепления, находящиеся на заднем сиденье.
- Услышав «щелчок» от каждого из креплений ISOFIX, прижмите сиденье автокресла к спинке, оказывая сильное, равномерное давление с обеих сторон.
- Ухватитесь за автокресло и убедитесь, что оно надежно закреплено и не болтается. Если оно болтается, а крепления ISOFIX выдвигаются, то необходимо повторить шаги, описанные выше.
- Снимите лямку якорного ремня (N), и нажмите на пряжку якорного ремня (M), чтобы ослабить его. Лямка должна быть достаточно длинной, чтобы позволить вставить крюк якорного ремня (O) в точку крепления, расположенную на заднем сиденье.
- Вставьте крюк якорного ремня в точку крепления в автомобиле, рекомендованную в инструкции по эксплуатации завода-изготовителя автомобиля.
- Потяните другой конец лямки якорного ремня, чтобы затянуть его.
- Верхняя лямка затянута правильно, когда горит зеленый индикатор в пряжке якорного ремня (M).

5.2 Установка детского автокресла в весовой группе 2 (15-25 кг).

- Перед установкой, снимите ремни безопасности (см. раздел 6.1).

Помните: Храните подушку, ремни безопасности, пряжку и накладки в безопасном месте для использования в будущем.

Отрегулируйте подголовник по росту ребенка (см. раздел 4.2-2).

- Установите автокресло на сиденье автомобиля.
- Пропустите плечевой ремень через направляющую под подголовником.
- Посадите ребенка в автокресло и поместите автомобильный ремень под подлокотник автокресла.
- Пристегните ремень безопасности и убедитесь, что Вы услышали «щелчок».
- Затяните автомобильный ремень безопасности, натягивая сначала секцию поясного ремня, а затем секцию плечевого ремня.

Убедитесь, что поясной ремень натянут максимально низко над тазовой областью ребенка, вставлен в направляющие и зафиксирован в пряжке. Плечевой ремень должен быть размещен между плечом и шеей ребенка.

5.3 Установка детского автокресла в весовой группе 3 (22-36 кг).

- Отрегулируйте подголовник по росту ребенка (см. раздел 4.2-2).
- Установка выполняется аналогично установке детского автокресла в весовой группе 2.

5.4 Установка детского автокресла в весовых группах 2 и 3 с использованием ремня безопасности и дополнительных креплений.

- Высуňte крепления ISOFIX и вставляйте их в точки крепления ISOFIX до тех пор, пока не услышите «щелчок».

- Нажмите кнопку для разблокировки системы ISOFIX (S) и выдвиньте крепления ISOFIX (P) как можно дальше (P).
- Возьмите автокресло обеими руками и вставьте два крючка в крепления, находящиеся на заднем сиденье.
- Услышав «щелчок» от каждого из креплений ISOFIX, прижмите сиденье автокресла к спинке, оказывая сильное, равномерное давление с обеих сторон.
- Ухватитесь за автокресло и убедитесь, что оно надежно закреплено и не болтается. Если оно болтается, а крепления ISOFIX выдвигаются, то необходимо повторить шаги, описанные выше.
- Пристегните ребенка ремнями безопасности автомобиля. Подробности описаны в разделе инструкции по установке автокресла с помощью ремней безопасности для весовых групп 2 и 3 (см. разделы 5.2 и 5.3).

6.1 Снятие 5-точечной системы ремней безопасности с чехлом

- Вытяните лямки ремней безопасности из металлической пряжки.
- Протяните планку, которая удерживает плечевые ремни через канавку в корпусе.
- Протяните плечевые ремни через отверстия в спинке.
- Протяните крючки ремня безопасности через отверстия в нижней части автокресла.
- Снимите пластиковый чехол на внутренней стороне автокресла, открутив винты.
- Протяните пряжку клинового ремня через отверстие в нижней части автокресла, затем повторно установите пластиковый чехол с помощью винтов.
- Затем снимите чехол с подголовника и корпуса автокресла.

6.2 Установка 5-точечной системы ремней безопасности и чехла

- После очистки поместите чехол на корпус и подголовник автокресла. Натяните чехол на автокресло. Закрепите фиксаторы на спинке.
 - Протяните фиксаторы ремня безопасности через отверстия в автокресле.
 - Протяните пряжку клинового ремня (J) через отверстие в автокресле.
 - Протяните лямки плечевых накладок через отверстия в спинке автокресла.
 - Протяните металлическую планку через концы плечевых накладок ремня безопасности. Зафиксируйте планку, поместив ее в корпус автокресла.
 - Протяните концы лямок ремней безопасности через отверстия в спинке автокресла (подобно плечевым накладкам). Лямки ремней безопасности должны проходить через металлическую планку.
- Затем зафиксируйте концы лямок ремней безопасности в металлической пряжке.
- Защелкните пряжку ремней безопасности (J), а затем убедитесь, что лямки ремней безопасности не перекручены.

6.3 Очистка

Следует использовать только оригинальный чехол, так как он является важным элементом безопасности автокресла.

ВНИМАНИЕ! Не рекомендуется использовать автокресло без чехла.

- Чехол является съемным и его можно стирать порошком в машинке в режиме деликатной стирки (30°C). Следуйте инструкциям по стирке, указанным на бирке чехла.

Цвета могут поблекнуть при температуре стирки выше 30°C. Чехол нельзя отжимать или сушить в барабанной сушилке (это может привести к расслоению слоев материала).

- Пластиковые элементы можно мыть мыльной водой. Не рекомендуется использовать агрессивные чистящие средства (например, растворители).
 - Ремни безопасности являются съемными и их можно стирать в теплой воде с мылом.
- Внимание! Никогда не снимайте фиксирующие крючки с ремней безопасности.



Kinderkraft

ПРОИЗВОДИТЕЛЬ/ӨНДІРУШІ:

4Kraft Sp. z o. o.

ul. Tatrzańska 1/5

60-413 Poznań, Poland