



# • ONETO3 i-Size •

CAR SEAT i-Size 76 - 150 cm



**10**  
**YEARS**  
WARRANTY  
HIGH QUALITY  
STANDARD

**(KZ)** БАЛАЛАРҒА АРНАЛҒАН АВТОКРЕСЛО  
**(RU)** ДЕТСКОЕ АВТОКРЕСЛО

НҰҚАУЛЫҚ  
РУКОВОДСТВО ПО ЭКСПЛУАТАЦИИ

MODEL: ONETO3 i-Size

ECE R129.03

ver. 1.0



<b>KZ.....</b>	<b>19</b>
<b>RU.....</b>	<b>28</b>
<b>КЕПІЛДІК / ГАРАНТИЯ .....</b>	<b>38</b>

НАЗАР АУДАРЫҢЫЗ! Бұйым графикасы тек анықтамаға арналған  
ВНИМАНИЕ! Графика продукта только для справки!



A.1

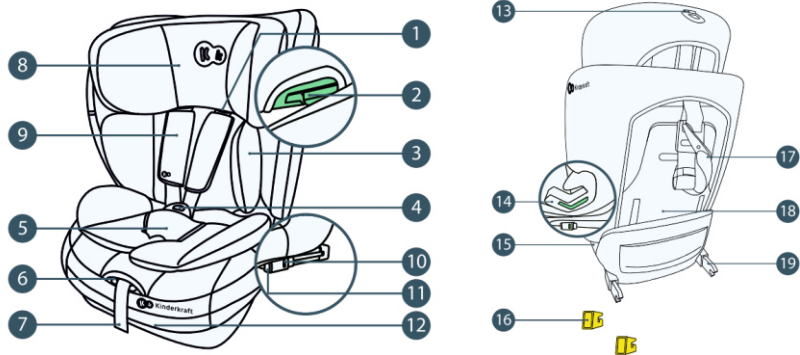

A.2



---

A.3



---

B.1

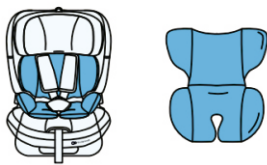

---

B.2



---

B.3

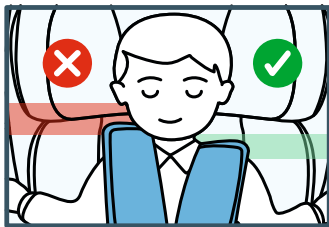

---

B.4

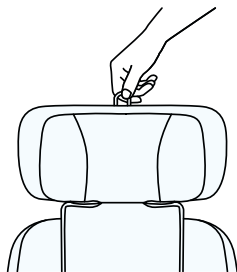

---

B.5

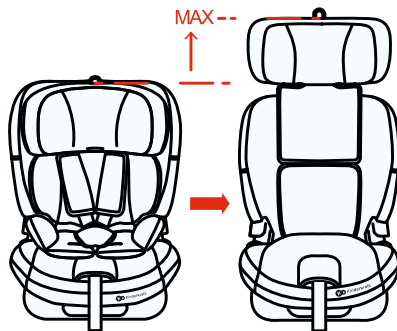

---

B.6

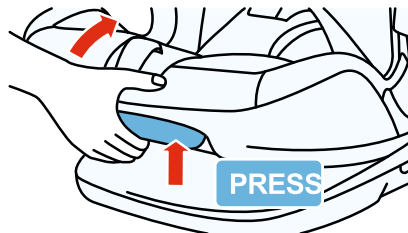

---

**B.7**

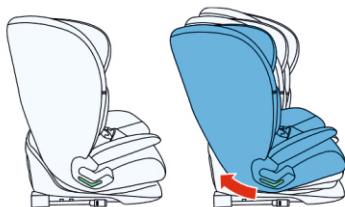

---

**B.8**

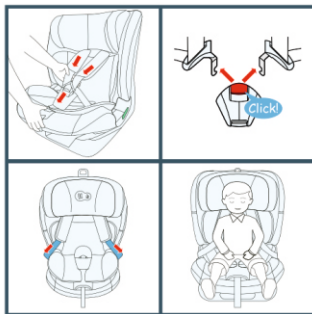

---

**B.9**

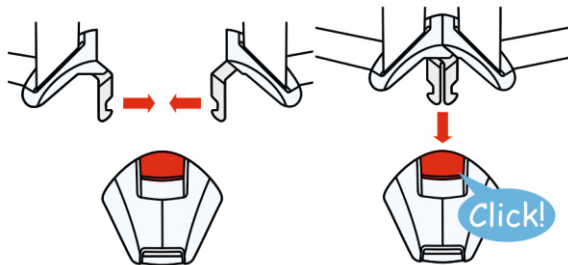

---

**B.10**



---

**B.11**

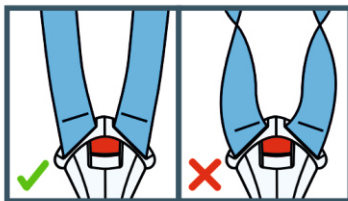

---

**C.1**

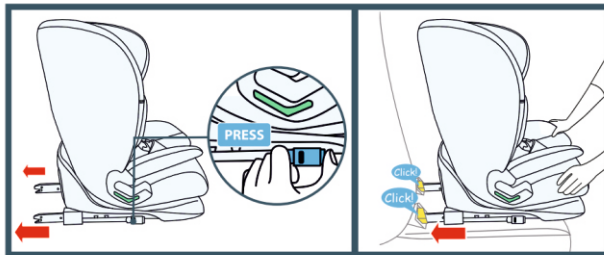

---

C.2

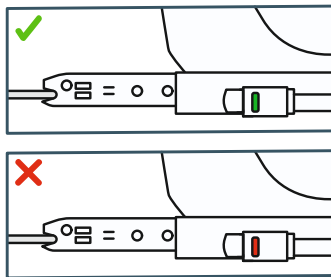

---

C.3

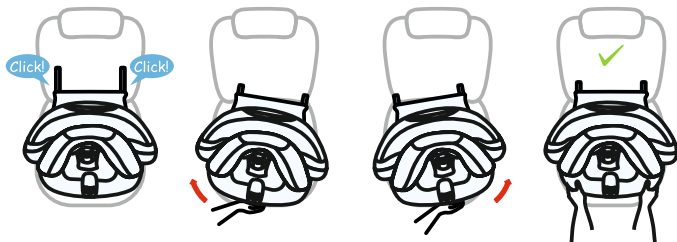



---

C.4

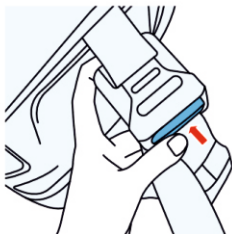

---

C.5

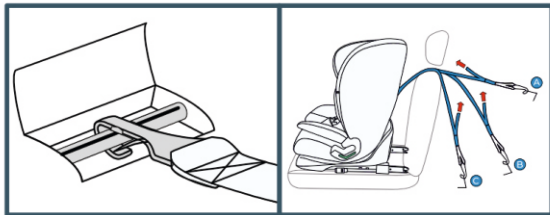

C.6

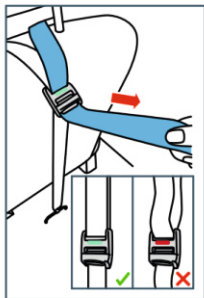

C.7

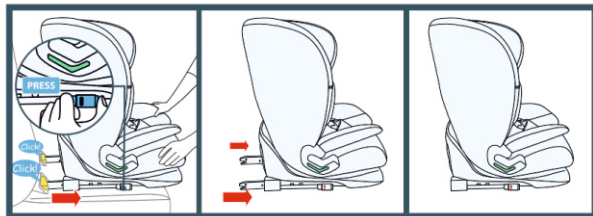

---

D.1

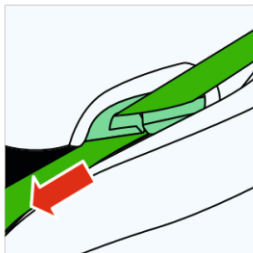

---

D.2

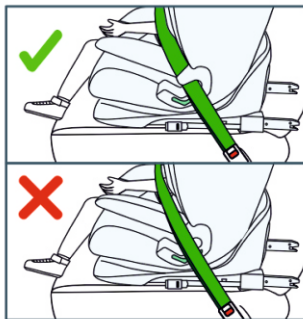

---

D.3

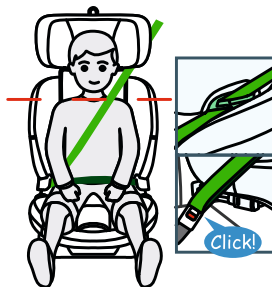

---

D.4

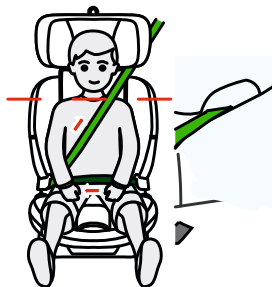



E.2

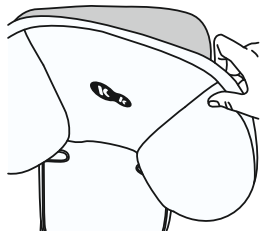

E.3

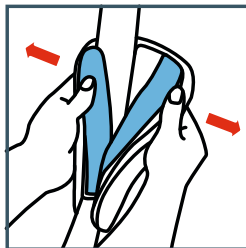

E.4

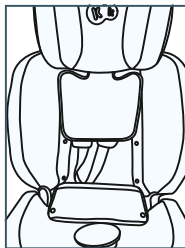

Балаларға арналған автокреслоны бірінші рет қолданар алдында нұсқаулықты мұқият оқып шығыңыз. Сіз балаңыздың қауіпсіздігі үшін жауап бересіз және бұл нұсқаулықты орындамау оған әсерін тигізуі мүмкін.

### 1.0 Автокресло элементтері (А.1-сурет)

- |  |   |
|--|---|
| 1. Иық белдіктеріне арналған тесіктер                | 11. ISOFIX жүйесін бұғаттан шығаруға арналған батырма |
| 2. Иық белдігінің бағыттаушысы                       | 12. Орындықтың көлбеуін реттеу тетігі                 |
| 3. Балаға арналған астары                            | 13. Бас тірегін реттеуге арналған белдік              |
| 4. Қауіпсіздік белдігінің айылбасы                   | 14. Белдемше бағыттағышы                              |
| 5. Айылбас қаптамасы                                 | 15. Негізі  |
| 6. Қауіпсіздік белдіктерін реттеуге арналған батырма | 16. ISOFIX қаптамалары                                |
| 7. Қауіпсіздік белдіктерін реттеуге арналған белдік  | 17. Жоғарғы бекіту белдігі (Top Tether)               |
| 8. Бас тірек   | 18. Нұсқаулықты сақтауға арналған бөлім               |
| 9. Иық қаптамалары                                   | 19. ISOFIX жүйесінің қосқыш тетігі                    |
| 10. ISOFIX индикаторлары                             |   |

### 2.0 Қолдану

Автокресло жетілдірілген балаларға арналған ұстау жүйелерін (UN/ECE R129/03) ресми бекітуге қатысты БҰҰ ЕЭК № 129 ережелерінің талаптарына сәйкес әзірленді, сыналды және пайдалану үшін мақұлданды.

Автокресло биіктігі 76 см-ден 150 см-ге дейін (шамамен 12 жасқа дейін) балаларға арналған қозғалыс бағытында бетпен орнатуға арналған.

Баланың бойы 76 см-ден 105 см-ге дейін ( $\leq 18$  кг) болған кезде автокөлікке ISOFIX жүйесі мен Top Tether белдігі арқылы автокреслоның орнатылуы керек. Баланы автокреслоға ішкі қауіпсіздік белдіктерімен бекіту керек.

Бойы 100 см-ден 150 см-ге дейінгі балалар үшін автокреслолардың ішкі қауіпсіздік белдіктерін ISOFIX жүйесі (5.2-тармақты қараңыз) немесе ересектерге арналған үш нүктелі автомобиль қауіпсіздік белдігі (5.4-тармақты қараңыз) арқылы қосымша бекітпесі бар ересектерге арналған үш нүктелі автокөлік қауіпсіздік белдігі арқылы жасыру және бекіту қажет.

Автокреслоны автокөлікте көлік құралын пайдалану жөніндегі нұсқаулықта өндіруші қарастырған орындарға орнатуға болады. Осы көлік құралын өндірушінің пайдалану жөніндегі нұсқаулығымен танысу қажет.

Баланың бойы	Автокреслоның бағыты	Автокреслоның бекітілуі
76 – 105 cm	Алдымен	ISOFIX + Top Tether + ішкі қауіпсіздік белдіктері  <b>ISOFIX</b>
100 – 150 cm	Алдымен	ISOFIX + 3 нүктелі қауіпсіздік белдіктері  <b>ISOFIX</b>
		3 нүктелі қауіпсіздік белдіктері 

### 3.0 Қауіпсіздік техникасы бойынша нұсқаулық

#### ЕСКЕРТУЛЕР

Балаңыздың тиісті қауіпсіздігін қамтамасыз ету үшін осы нұсқаулықты оқып шығуға бірнеше минут жұмсауға кеңес береміз. Алдын алуға болатын көптеген жарақаттар автокөлік орындығын ойламай және дұрыс пайдаланбау салдарынан болады. **НАЗАР АУДАРЫҢЫЗ!** Нұсқаулықтың әрқашан қолыңызда болуы керек. Біз оны автокреслоның артқы жағындағы бөлімде орналасқан арнайы жерде сақтауға кеңес береміз (18).



- Автокресло тек көлік орындықтарына қозғалыс бағытына қаратып орнатуға арналған. Автокөлік орындығын артқы немесе бүйіріндегі алдыңғы немесе артқы автокөлік орындықтарына қозғалыс бағытында орнатуға тыйым салынады (А.2-сурет).
- Балаларға арналған автокреслоны белсенді алдыңғы қауіпсіздік жастығы бар орындықтарға орнатуға ТЫЙЫМ САЛЫНАДЫ, себебі бұл қауіпті болуы мүмкін. Бұл ереже бүйірлік қауіпсіздік жастықтарына қатысты емес.
- Егер автокресло алдыңғы орындыққа орнатылса, қауіпсіздік жастықшасын ажырату керек. Автокреслоны тек көліктің артқы орындығына орнату ұсынылады. Бұл автокреслоны артқы орындыққа орнатуға болатындығы туралы ақпаратты көліктің пайдалану жөніндегі нұсқаулығынан қараңыз.
- Әр сапар алдында қауіпсіздік белдіктерінің дұрыс реттелгеніне және баланың денесіне тығыз орналасқанына көз жеткізу керек. Белдіктерді бұрауға болмайды!
- Автокресло екі нүктелі немесе жамбас қауіпсіздік белдіктері бар көліктерге орнатуға арналмаған. Қауіпсіздік белдіктерінің бұл түрін пайдалану апат кезінде баланың ауыр немесе өлімге әкелетін жарақаттарына әкелуі мүмкін (А.3-сурет).
- **ЕСІЗІДЕ БОЛСЫН, БЕЛДІК БАЛАНЫҢ ДЕНЕСІНЕ НЕҒҰРЛЫМ ЖАҚСЫ ЖАНАССА, ОНЫҢ ҚАУІПСІЗДІК ДЕҢГЕЙІ СОҒҰРЛЫМ ЖОҒАРЫ БОЛАДЫ. СОНДЫҚТАН КӨЛІКПЕН ЖҰРУ КЕЗІНДЕ БАЛАҒА КӨЛЕМДІ КИІМ КИГІЗУГЕ БОЛМАЙДЫ.**
  - Апат болған жағдайда оңтайлы әсерін қамтамасыз ету үшін қауіпсіздік белдігінің жамбас бөлігі баланың жамбасынан мүмкіндігінше төмен өтуі керек.
  - Тек дұрыс реттелген бас тірегі қауіпсіздік белдіктерінің дұрыс орналасуын ескере отырып, баланы максималды қорғаныс пен жайлылықпен қамтамасыз ете алады.
    - Kinderkraft ONETO3 i-Size автокреслосының артқы жағы автокөлік орындығының артқы жағына қатысты реттелуі керек, бұл баланың жақсы қорғалуын қамтамасыз етеді.
    - Егер ол жол-көлік оқиғасы салдарынан ауыр жүктемелерге ұшыраса, автокреслоны ауыстыру керек.
    - Тиісті уәкілетті органның рұқсатынсыз автокреслоны қандай да бір жолмен өзгертуге тыйым салынады. Орындықты орнату бойынша өндірушінің нұсқауларын сақтамау баланың өмірі мен денсаулығына қауіпті болуы мүмкін.
    - Баланың автокреслосы тікелей күн сәулесінен қорғалуы керек, әйтпесе қыздырылған элементтер баланы күйдіруі мүмкін. Баланы және автокреслоны күн сәулесінен қорғаңыз. • Баланы ешқашан автокреслода қараусыз қалдырмаңыз.
    - Жүктің және басқа заттардың, әсіресе артқы әйнектің астындағы сөреге мықтап бекітілгеніне көз жеткізіңіз, себебі олар соқтығысқан жағдайда жарақат алуы мүмкін.
    - Автокреслоны қабынсыз пайдалануға болмайды.
    - Ішкі астары баланы қосымша қорғауды қамтамасыз етуге арналған және ол бойы 87 см жеткенше пайдаланылуы керек.

- Өндіруші ұсынған ауыстырылатын қабынан басқасын пайдаланбаңыз, себебі ол автокресло қауіпсіздік жүйесінің құрамдас бөлігі болып табылады.
- Автокресло нұсқаулығын қызмет ету мерзімі ішінде сақтауға кеңес беріледі.
- Нұсқаулықта сипатталғандардан және автокреслода белгіленгендерден басқа бекіту нүктелерін пайдаланбаңыз.
- Автокреслоның барлық қатты және пластикалық бөлшектері автомобильдің қалыпты жұмыс жағдайында оларды ұзартылатын орындықпен немесе автомобиль есігімен қысып алмайтындай етіп орналастырылуы және орнатылуы керек.
- Автокреслоның техникалық жағдайын үнемі тексеріп отырыңыз, бекіту орындарына, тігістерге және реттеу элементтеріне ерекше назар аударыңыз. Барлық механикалық элементтердің толық жұмыс істейтіндігіне көз жеткізген жөн. Автокреслоның кез-келген бөлігін майлауға тыйым салынады.
- Егер оның бөліктері зақымдалса немесе бос болса, автокреслоны пайдаланбаңыз.
- Апатты жағдайда қауіпсіздік белдіктерін тез шешіп алу маңызды. Бұл 5 нүктелі қауіпсіздік белдігін ажырату батырмасының толық бекітілмегенін білдіреді, сіздің балаңыз 5 нүктелі қауіпсіздік белбеуінің ілгегімен ойнауға тыйым салынғанын білетініне көз жеткізіңіз.
- Балаға жақсы үлгі көрсетіп, әрқашан қауіпсіздік белдігін тағу керек. Қауіпсіздік белбеуі жоқ ересек адам да балаға қауіп төндіруі мүмкін.
- Көлікпен әрдайым жүрген сайын автокреслоның дұрыс орнатылғанына көз жеткізіңіз.
- Автокресло пайдаланылмаған жағдайда да бекітілуі керек. Бекітілмеген автокресло кенеттен тежеу кезінде жолаушыларды жарақаттауы мүмкін.
- Нәзік материалдардан жасалған кейбір автокөлік орындықтарында автокреслоны пайдалану із қалдыруы және/немесе түсінің өзгеруіне әкелуі мүмкін. Бұған жол бермеу үшін автокреслоның астына көрпе, сүлгі немесе басқа ұқсас өнімді қоюға болады.

#### **4.0 Баланың қауіпсіздігін қамтамасыз ету**

##### **4.1 Астары**

Балаға арналған астары (3) оның ажырамас бөлігі болып табылады және автокреслода маңызды функционалдық рөл атқарады. Астары жайлылықты арттырады және баланың денесіне қосымша қолдау көрсетеді. Қосымша астарын баланың бойы 87 см-ге жеткенге дейін пайдалану керек (В.1-сурет).

##### **4.2. Ішкі қауіпсіздік белдіктерін реттеу**

Қауіпсіздік белдіктерін батырмаға (6) басу арқылы босатыңыз және ішкі қауіпсіздік белдіктерін бір уақытта тартыңыз (В. 2).

#### **4.3 Бас тірегінің биіктігі**

Дұрыс орналастырылған бас тірегі автомобиль белдігінің иық бөлігін оңтайлы орналастыруды қамтамасыз етеді және балаңызға қорғаныс пен жайлылықты қамтамасыз етеді. Бас тірегі баланың басына қарай жақсы реттелуі керек, бас тірегінің төменгі бөлігі баланың иық деңгейінде болуы керек (В.3-сурет).

- Бас тіреуіштің артқы жағында орналасқан (8) бас тірегішті реттеу биіктікті реттеу белдігінен ұстап (13), оны ақырын жоғары қарай тартыңыз (В.4-сурет). Бас тірегі бұғаттан босатылады.
- Енді бас тірегін (1) оны 12 ықтимал қалыптың біріне орнату арқылы реттеуге болады (В.5-сурет). Биіктік реттелгеннен кейін реттеу тетігін босатыңыз (13), бас тірегі бұғатталады.

**МАҢЫЗДЫ!** Автокреслоның бас тірегі бекітілгеніне көз жеткізу керек.

Баланы автокреслоға отырғызып, бас тірегінің биіктігін тексеріңіз. Назар аударыңыз! Қажет болса, оңтайлы биіктікке жеткенге дейін бас тірегінің биіктігін реттеу қадамдарын қайталаңыз.

**НАЗАР АУДАРЫҢЫЗ!** Автокөлік қауіпсіздік белдіктерімен бекітілген жағдайда: иық белдігі баланың иығы мен мойнының арасынан өтуі керек. Бас тірегі баланың басына жақсы реттелуі керек.

#### **4.4 Арқаның қисаюын реттеу механизмі**

Автокреслоның бұрышын тетікпен реттеуге болады (12). Тетікті тартыңыз, содан кейін орындықтың/арқалықтың бұрышын реттеңіз (В.6-сурет). Тетікті дұрыс қалыпта босатыңыз. Ерекше шертілген дыбысты естігенше орынды аздап жылжытыңыз — бұл орындық мүмкін болатын 5 позицияның бірінде бекітілгенін білдіреді (В.7-сурет). **НАЗАР АУДАРЫҢЫЗ!** Арқаны реттеу функциясы бойы 76–105 см балалар үшін қол жетімді.

#### **4.5 Баланы ішкі қауіпсіздік белдіктерімен бекіту.**

- Қауіпсіздік белдіктерін батырмаға (6) басу арқылы толық босатыңыз және ішкі қауіпсіздік белдіктерін бір уақытта тартыңыз (В. 8).
- Айылбасты шешіңіз (4) және қауіпсіздік белдіктерін автокреслоның бүйірлеріне орналастырыңыз (В.8-сурет). Баланы автокреслоға отырғызыңыз (В.8-сурет).
- Бас тірегін баланың бойына қарай реттеңіз (4.3-тармақты қараңыз).
- Екі ілгекті бірге қосып, оларды бекітіп, ілгекке салыңыз (4), өзіне тән шертілген дыбыстың шығуы керек (В.9-сурет).

#### **4.6 Ішкі қауіпсіздік белдіктерін тарту**

- Иық белдіктерін бел аймағында салбыратпау үшін тартыңыз, бұл қауіпсіздік белдіктерін біркелкі орналастыруға мүмкіндік береді.
  - Қауіпсіздік белдіктерінің біркелкі және баланың денесіне тығыз орналасуын қамтамасыз ету үшін қауіпсіздік белдіктерін реттегіш белдікпен (7) тартыңыз (В.10-сурет).
- НАЗАР АУДАРЫҢЫЗ!** Белдегі қауіпсіздік белдіктері баланың белінде мүмкіндігінше төмен орналасуы керек. Қауіпсіздік белдіктерінің ширатылмағанына назар аударыңыз (В.11-сурет).

#### **5.0 Машинаға орнату**

Қатты тежеу немесе апат болған жағдайда, қауіпсіздік белдігін тақпаған адамдар басқа жолаушыларға зақым келтіруі мүмкін. Әрқашан мыналарды тексеріңіз:

- Көліктегі орындықтардың артқы жағы бұғатталған (яғни, артқы орындықтың артқы жағын бүктеуге қарсы бұғаттау қосылған).
- Барлық ауыр заттар мен өткір жиектері бар заттар бекітілген (мысалы, артқы сөреде).
- Барлық жолаушылар қауіпсіздік белдігін таққан.
- Бала отырмаса да, автокресло әрқашан бекітілуі керек.

#### **Көлік құралын қорғау**

Кейбір көліктерде орындыққа арналған қаптардың нәзік материалдардан жасалуы мүмкін, оларда автокресло із қалдыруы мүмкін. Автокреслоның астына көрпе немесе сүлгі төсеу арқылы олардың алдын алуға болады.

#### **5.1 ISOFIX жүйесі мен жоғарғы бекіткіш белдікті қолдана отырып, бойы 76-дан 105 см-ге дейінгі балаларға арналған көлік орындығын қозғалыс бағытына қаратып орнату (ен. ‘Top Tether’).**

**МАҢЫЗДЫ!** Көлік құралының нұсқаулығында ISOFIX бекіту нүктелері мен үстіңгі бекіту белдігінің орналасуы, сондай-ақ автокреслоны орнату туралы басқа да қажетті ақпарат берілген. Автокөлікті пайдалану жөніндегі нұсқаулықпен МІНДЕТТІ ТҮРДЕ танысыңыз.

#### **5.1.1 ISOFIX-пен орнату**

- ISOFIX (16) қаптамаларын автокөлік орындығының бекіткіштеріне бекітіңіз.
- ISOFIX (11) жүйесінің бұғатын ашу үшін екі жағынан батырмаларды басып, ISOFIX (19) бекіткіштерін мүмкіндігінше шығарыңыз (С.1-сурет).
- Автокреслоны екі қолыңызбен алыңыз да, екі ISOFIX ілгегін көлік орындығындағы бекіткіштерге салыңыз (С.1-сурет).

- Top Tether (17) бекіткіш белдігін бас тірекке орнату кезінде оған қол жеткізуге болатындай етіп қойыңыз ISOFIX.
- ISOFIX бекіткіштерінің әрқайсысынан "шертілгенін" естігеннен кейін, екі жағынан да күшті, біркелкі қысым жасай отырып, автокреслоны артқы жағына басыңыз (С.1-сурет).
- **НАЗАР АУДАРЫҢЫЗ!** Бұғаттау қондырғылары екі батырманың да индикаторлары жасыл шаммен жанған кезде ғана дұрыс орнатылды деп саналады (С.2-сурет).
- Автокреслоны ұстап, оның мықтап бекітілгеніне және бос емес екеніне көз жеткізіңіз. Егер ол бос болса және ISOFIX бекіткіштері шығарылса, жоғарыдағы қадамдарды қайталау қажет (С.3-сурет).

### **5.1.2 Top Tether-мен орнату**

- Жоғарғы бекіткіш белдікті шығарыңыз (17) және оны босату үшін айылбастың бұғаттан босату батырмасын басыңыз (С.4-сурет). Белдіктің ұзындығы бекіту ілгегін автокөлік орындығының артқы жағында немесе жүк салғышта орналасқан бекіту нүктесіне ілуге мүмкіндік беруі керек.
- Белдікті бекіту ілгегін көлік құралының нұсқаулығында ұсынылған көліктің бекіту нүктесіне бекітіңіз (С.5-сурет). **МАҢЫЗДЫ!** Top Tether (17) белбеуі көліктің бас тірегінен өтпеуі керек. Оның бас тірегінің астынан өтуі керек, егер бұл мүмкін болмаса бас тірегіні бөлшектеңіз (көлік құралының нұсқаулығында рұқсат етілгенін тексеріңіз).
- Оны тарту үшін белдіктің екінші ұшын тартыңыз (С.6-сурет).
- Егер ілгектегі индикатор жасыл шаммен жанып тұрса, үстіңгі бекіту белдігі дұрыс тартылған (С.6-сурет).
- Баланы автокөлік орындығына отырғызыңыз және оны ішкі қауіпсіздік белдіктерімен бекітіңіз (4.5-тармақты қараңыз)

### **5.2.3 нүктелі автомобиль қауіпсіздік белдіктері және ISOFIX жүйесі арқылы 100-ден 150 см-ге дейінгі балаларға арналған көлік орындығын қозғалыс бағытына қаратып орнату.**

- Автокреслоны орнатпас бұрын, оның қауіпсіздік белдіктерін алып тастау керек (6.1-тармақты қараңыз).
- Есте сақта! Балаға арналған астар мен қорғаныс қаптамаларын болашақта пайдалану үшін қауіпсіз жерде сақтау керек.
- Бас тірегіні баланың бойына қарай реттеңіз (4.3-тармақты қараңыз).
  - ISOFIX жүйесін пайдаланып автокреслоны орнатыңыз (5.1.1-тармағын қараңыз)
  - Баланы автомобиль қауіпсіздік белдіктерімен бекітіңіз. Толығырақ қауіпсіздік белдіктерін пайдаланып автокреслоны орнату нұсқаулары бөлімінде сипатталған (5.4-тармағын қараңыз).

### **5.3 Автокреслоны бөлшектеу (ISOFIX бекіту жүйелері)**

- Екі ISOFIX (19) бекіткіштерінде бір уақытта ISOFIX (10) жүйесінің бұғаттан босату батырмаларын басыңыз. Бекіткіштер бұғаттан ашылып, индикаторлардың түсі қызылға айналғанда, орындықты ISOFIX бағыттағыштарынан шығарыңыз. Енді автокресло ISOFIX бекіту жүйесінен бөлшектелген. ISOFIX (19) бекіткіштерін автокреслоның негізіне қайта салуға болады (С.7-сурет).

### **5.4 3 нүктелі автомобиль қауіпсіздік белдіктері арқылы 100-ден 150 см-ге дейінгі балаларға арналған көлік орындығын қозғалыс бағытына қаратып орнату.**

- Автокреслоны орнатпас бұрын, оның қауіпсіздік белдіктерін алып тастау керек (6.1-тармақты қараңыз).
- Есте сақта! Балаға арналған астар мен қорғаныс қаптамаларын болашақта пайдалану үшін қауіпсіз жерде сақтау керек.
- Бас тірегін баланың бойына қарай реттеңіз (4.3-тармақты қараңыз).
  - Иық белдігін жасыл бағыттағыштан (2) өткізіңіз (D.1-сурет).
  - Балаңызды автокреслоға отырғызыңыз және көлік белбеуін жамбас белдігінің екі бағыттағышынан өткізіңіз (14) (D.2-сурет).
  - Автокөлік қауіпсіздік белдігін бекітіңіз, сонда сіз ерекше шертілген дыбысты естисіз (D.3-сурет).
  - Алдымен белдіктің жамбас бөлігін, содан кейін иық бөлігін тарта отырып, көліктің қауіпсіздік белдігін тартыңыз (D.4-сурет).
- Жамбас белдігінің балаңыздың жамбастарында мүмкіндігінше төмен орналасқанына, бағыттаушыларға кіріп, айылбасқа бекітілгеніне көз жеткізіңіз. Қауіпсіздік иық белдігі баланың иығы мен мойнының арасынан өтуі керек. Белдікті бұрауға болмайды (D.5-сурет).

### **6.1 Ішкі 5 нүктелі қауіпсіздік белдіктерін қалай жасыруға болады**

- Иық төсемдеріндегі ысырмаларды ашыңыз (9), оларды автокреслодағы қауіпсіздік белдіктерінен алыңыз.
- Реттеу батырмасын басу арқылы қауіпсіздік белдіктерін босатыңыз (6), белдіктерді мүмкіндігінше алға қарай тартыңыз.
- Бас тірегінің жоғарғы жағындағы бас тірегі (13) реттеуге арналған белдікті тартыңыз және бас тірегі ең жоғары деңгейге көтеріңіз.

Айылбасты шешіп, иық белдіктерін автокреслоның бүйірлеріне қойыңыз. Пластикалық элементтерді аша отырып, автокреслоның артқы жағындағы қабының қапсырмаларын шешіңіз. Ішкі қауіпсіздік белдіктерін қабының артына жасырыңыз.

- Қауіпсіздік белдігінің айылбасын (4) бекітіңіз, оны айылбасқа арналған ілмек (5) және қабы арқылы өткізіңіз. Автокресло орындығының

төменгі жағындағы бөлімді ашыңыз (қабының астында) және оған айылбасты жасырыңыз (4).

- Бөлімді жабыңыз. Көбікті полимерден жасалған астарды салыңыз. Қауіпсіздік иық белдіктерін автокресло арқалығының пластикалық элементіндегі бағыттағыштар арқылы өткізу керек. (E.1-сурет)

### **6.2 Қабын ауыстыру**

- Ішкі қауіпсіздік белдіктерін жасырыңыз және егер бар болса, астарын алыңыз (6.1-тармақты қараңыз). Бас тірегі: бас тірегі ең жоғарықалыпқа қойыңыз, бекіткіштерді шешіңіз және бір жағынан бастап қабын абайлап алыңыз (E.2-сурет).

Енді иық қаптамаларын алып тастауға болады (9) (Е.3-сурет). Қабы: автокреслоның артқы жағындағы бекіткіштерге қол жеткізуді жеңілдету үшін автокреслоны мүмкіндігінше еңкейтілген күйге қойыңыз. Қабының негізгі элементіндегі бекіткіштерді босатыңыз, олар автокресло корпусының алдыңғы және артқы жағында орналасқан (Е.4-сурет). Қабын төменнен және жамбас белдігінің бағыттағыштары аймағынан алуды бастаңыз, содан кейін оны бас тірегінен өткізіңіз.

### **6.3 Қабын орнату**

- Қабын кигізу үшін жоғарыдағы әрекеттер тізбегін кері тәртіпте орындаңыз. Қабын автокреслодағы бекіту нүктелерімен туралаңыз. Қабын автокресло корпусына, содан кейін бас тірегіне орнатудан бастаңыз.

### **6.4 Тазалау**

Тек түпнұсқа қабын пайдалану керек, себебі ол автокресло қауіпсіздігінің маңызды элементі болып табылады.

**НАЗАР АУДАРЫҢЫЗ!** Автокреслоны қабынсыз пайдалануға кеңес берілмейді.

- Қабын алуға және нәзік жуу режимінде (30°C) агрессивті емес жуғыш заттармен жууға болады. Қабының жапсырмасында көрсетілген жуу нұсқауларын орындаңыз. Жуу температурасы 30°C-тан жоғары болған кезде түстерінің кетуі мүмкін. Қабын барабан кептіргіште сығуға, кептіруге және үтіктеуге болмайды (бұл материал қабаттарының бөлінуіне әкелуі мүмкін).
  - Пластикалық элементтерді сабынды сумен жууға болады. Қатты тазартқыштарды (мысалы, еріткіштер) қолдануға кеңес берілмейді.
  - Ішкі қауіпсіздік белдіктерін салқын, сабынды сумен жууға болады.
- Ескерте! Қауіпсіздік белдіктерінен металл бекіткіштерді ешқашан шешпеңіз.

Перед первым использованием детского автокресла внимательно прочтите инструкцию по эксплуатации. Вы несете ответственность за безопасность своего ребенка, и несоблюдение этого руководства может повлиять на него.

### 1.0 Элементы автокресла (рис. А.1)

1. Отверстия для плечевых ремней
2. Направляющая плечевого ремня
3. Вкладыш для ребенка
4. Пряжка ремня безопасности
5. Накладка на пряжку
6. Кнопка для регулировки ремней безопасности
7. Ремешок для регулировки ремней безопасности
8. Подголовник
9. Плечевые накладки
10. Индикаторы ISOFIX
11. Кнопка для разблокировки системы ISOFIX
12. Рычаг регулировки наклона сиденья
13. Ремешок для регулировки подголовника
14. Направляющая набедренного ремня
15. Основание
16. Накладки ISOFIX
17. Верхний крепежный ремень (Top Tether)
18. Отделение для хранения инструкции
19. Соединительные рычаги системы ISOFIX

### 2.0 Применение

Автокресло было разработано, испытано и одобрено для использования в соответствии с требованиями Правил ЕЭК ООН № 129, касающихся официального утверждения усовершенствованных детских удерживающих систем (UN/ECE R129/03).

Автокресло предназначено для установки лицом по направлению движения для детей ростом от 76 см до 150 см (примерно до 12 лет).



При росте ребенка в диапазоне от 76 см до 105 см ( $\leq 18$  кг) автокресло должно быть установлено в автомобиле с помощью 2 системы ISOFIX и ремня Top Tether. Ребенка необходимо пристегнуть в автокресле внутренними ремнями безопасности.

3 Для детей ростом от 100 см до 150 см внутренние ремни безопасности автокресла необходимо спрятать и пристегивать ребенка 4 с помощью трехточечного автомобильного ремня безопасности для взрослых с дополнительным креплением с помощью 5 системы ISOFIX (см. п. 5.2) или трехточечного автомобильного ремня безопасности для взрослых (см. п. 5.4).

6 Автокресло можно устанавливать в автомобиле на места, предусмотренные производителем в руководстве по эксплуатации 7 транспортного средства. Необходимо ознакомиться с руководством по эксплуатации от производителя данного транспортного 8 средства.

Рост ребенка	Рост ребенка	Рост ребенка
76 – 105 см	Передом	ISOFIX + Top Tether + внутренние ремни безопасности  <b>ISOFIX</b>
100 – 150 см	Передом	ISOFIX + 3-точечные ремни безопасности  <b>ISOFIX</b>
		3-точечные ремни безопасности 

### 3.0 Инструкция по технике безопасности

#### ПРЕДУПРЕЖДЕНИЯ

Настоятельно рекомендуем потратить несколько минут на прочтение данного руководства по эксплуатации, чтобы обеспечить надлежащую безопасность вашего ребенка. Многие травмы, которых легко избежать, происходят из-за легкомысленного и неправильного использования автокресла.

**ВНИМАНИЕ!** Инструкция должна быть всегда под рукой. Мы советуем хранить её в специальном для этого месте, расположенном в отделении с задней стороны автокресла (18).

- Автокресло предназначено только для установки на автомобильные сиденья, лицом по направлению движения. Автокресло запрещено устанавливать на передние или задние автомобильные сиденья, которые расположены спиной или боком по направлению движения. (рис. А.2)
- **ЗАПРЕЩЕНО** устанавливать детское автокресло на сиденьях с активной фронтальной подушкой безопасности, так как это может быть опасно. Это правило не относится к боковым подушкам безопасности.
- Если автокресло установлено на переднем сиденье, необходимо отключить подушку безопасности. Рекомендуется устанавливать автокресло только на заднее сиденье автомобиля. Информацию о том, можно ли на заднее сиденье установить данное автокресло, см. в руководстве по эксплуатации вашего автомобиля.
- Перед каждой поездкой необходимо убедиться, что ремни безопасности правильно отрегулированы и плотно прилегают к телу ребенка. Не допускается перекручивание ремней!
- Автокресло не предназначено для установки в автомобилях с двухточечными или набедренными ремнями безопасности. Использование ремней безопасности такого типа может привести к серьезным или смертельным травмам ребенка в случае аварии (рис.А.3).
- **ПОМНИТЕ, ЧЕМ ЛУЧШЕ РЕМЕНЬ ПРИЛЕГАЕТ К Телу РЕБЕНКА, ТЕМ ВЫШЕ УРОВЕНЬ ЕГО БЕЗОПАСНОСТИ. ПО ЭТОЙ ПРИЧИНЕ НЕ СЛЕДУЕТ НАДЕВАТЬ НА РЕБЕНКА ОБЪЕМНУЮ ОДЕЖДУ В ПОЕЗДКУ НА МАШИНЕ.**
- Набедренная часть ремня безопасности должна проходить как можно ниже по тазу ребенка, чтобы обеспечить оптимальный эффект в случае аварии.
- Только правильно отрегулированный подголовник может обеспечить ребенку максимальную защиту и комфорт, при учёте правильного расположения ремней безопасности.
- Спинку автокресла Kinderkraft ONETO3 i-Size необходимо отрегулировать относительно спинки автомобильного сиденья, это обеспечит наилучшую защиту ребенка.

- Автокресло подлежит замене, если оно подверглось сильным нагрузкам в результате дорожно-транспортного происшествия.
- Запрещается каким-либо образом модифицировать автокресло без разрешения соответствующего уполномоченного органа. Несоблюдение инструкции производителя по установке сиденья может быть опасно для жизни и здоровья ребенка.
- Детское автокресло должно быть защищено от действия прямых солнечных лучей, иначе нагретые элементы могут обжечь ребенка. Защищайте ребенка и автокресло от солнечных лучей.
- Никогда не оставляйте ребенка в автокресле без присмотра.
- Убедитесь, что багаж и другие предметы надежно закреплены, особенно на полке под задним стеклом, так как в случае столкновения они могут нанести травмы.
- Автокресло нельзя использовать без чехла.
- Внутренний вкладыш предназначен для обеспечения дополнительной защиты ребенка и должен использоваться до достижения им роста 87 см.
- Не используйте сменный чехол, отличный от рекомендованного производителем, так как он является составной частью системы безопасности автокресла.
- Руководство по эксплуатации автокресла рекомендуется хранить в течение всего срока службы.
- Не используйте никакие другие точки крепления, кроме тех, что описаны в руководстве и отмечены на автокресле.
- Все твердые и пластиковые детали автокресла должны быть расположены и установлены таким образом, чтобы при нормальных условиях эксплуатации автомобиля они не могли быть защемлены выдвижным сиденьем или дверью автомобиля.
- Регулярно проверяйте техническое состояние автокресла, особое внимание уделяйте местам крепления, швам и регулировочным элементам. Важно следить за тем, чтоб все механические элементы были полностью исправны. Запрещено смазывать какие-либо детали автокресла.
- Не используйте автокресло, если его части повреждены или ослаблены.
- В случае возникновения аварийной ситуации важно быстро отстегнуть ремни безопасности. Это означает, что кнопка отсоединения 5-точечного ремня безопасности не полностью зафиксирована, убедитесь, что ваш ребенок знает, что с пряжкой 5-точечного ремня безопасности играть запрещено.
- Следует подавать ребенку хороший пример и всегда пристегиваться ремнем безопасности. Опасность для ребенка может представлять и взрослый, не пристегнутый ремнями безопасности.
- Перед каждой поездкой в автомобиле убедитесь, что автокресло правильно установлено.

- Автокресло должно быть закреплено даже в том случае, когда оно не используется. Незакрепленное автокресло может травмировать пассажиров при экстренном торможении.
- На некоторых автомобильных сиденьях, изготовленных из деликатных материалов, использование автокресла может оставить следы и/или вызвать изменение цвета. Чтобы этого не произошло, можно подложить под автокресло одеяло, полотенце или другое подобное изделие.

#### **4.0 Обеспечение безопасности ребенка**

##### **4.1 Вкладыш**

Вкладыш для ребенка (3) является его неотъемлемой частью и играет важную функциональную роль в автокресле. Вкладыш повышает комфорт и обеспечивает дополнительную поддержку для тела малыша. Дополнительный вкладыш следует использовать до достижения ребенком роста 87 см (рис. В.1).

##### **4.2. Регулировка внутренних ремней безопасности**

Ослабьте ремни безопасности, нажав кнопку (6) и одновременно потяните за внутренние ремни безопасности (В.2).

##### **4.3 Высота подголовника**

Правильно расположенный подголовник обеспечивает оптимальное размещение плечевой части автомобильного ремня безопасности и обеспечивает защиту и комфорт вашему ребенку. Подголовник должен быть хорошо отрегулирован по голове ребенка, нижняя часть подголовника должна находиться на уровне плеч ребенка (рис. В.3).

- Возьмитесь за ремешок регулировки высоты подголовника (13), расположенный на задней части подголовника (8), и осторожно потяните его вверх (рис. В.4). Подголовник будет разблокирован.
  - Теперь можно отрегулировать подголовник (1), установив его в одно из 12 возможных положений (рис. В.5). Когда высота будет отрегулирована, отпустите регулировочный рычаг (13), подголовник будет заблокирован.
- ВАЖНО!** Необходимо убедиться, что подголовник автокресла был зафиксирован.

Посадите ребенка в автокресло и проверьте высоту подголовника. Внимание! При необходимости повторите шаги по регулировке высоты подголовника, пока оптимальная высота не будет достигнута.

**ВНИМАНИЕ!** В случае крепления с помощью автомобильных ремней безопасности: плечевой ремень безопасности должен проходить между плечом и шеей ребенка. Подголовник должен быть хорошо отрегулирован по голове ребенка.

#### **4.4 Механизм регулировки наклона спинки**

Угол наклона автокресла можно регулировать с помощью рычага (12). Потяните за рычаг, а затем отрегулируйте угол наклона сиденья/спинки (рис. В.6). Отпустите рычаг в нужном положении. Слегка подвигайте сиденье, пока не услышите характерный щелчок – это означает, что сиденье зафиксировано в одном из 5 возможных положений (рис. В.7). **ВНИМАНИЕ!** Функция регулировки спинки доступна для детей ростом 76-105 см.

#### **4.5 Фиксация ребенка с помощью внутренних ремней безопасности.**

- Полностью ослабьте ремни безопасности, нажав кнопку (6) и одновременно потяните за внутренние ремни безопасности (В.8).
- Расстегните пряжку (4) и расположите ремни безопасности по бокам автокресла (рис.В.8). Посадите ребенка в автокресло (рис. В.8).
- Отрегулируйте подголовник в соответствии с ростом ребенка (см. п. 4.3).
- Сложите две застежки пряжки вместе чтобы зафиксировать их, и вставьте их в пряжку (4), должен раздаваться характерный щелчок (рис. В.9).

#### **4.6 Затягивание внутренних ремней безопасности**

- Потяните за плечевые ремни, чтобы устранить провисание в поясной части, благодаря чему ремни безопасности будут лежать ровно.
- Натяните ремни безопасности с помощью регулировочного ремешка (7) так, чтобы ремни безопасности были ровными и плотно прилегали к телу ребенка (рис. В.10).

**ВНИМАНИЕ!** Набедренные ремни безопасности должны располагаться как можно ниже на бедрах ребенка. Обратите внимание, чтоб ремни безопасности не были перекручены (рис. В.11).

#### **5.0 Установка в машину**

В случае резкого торможения или аварии люди, не пристегнутые ремнями безопасности, могут стать причиной травм других пассажиров.

Всегда проверяйте следующее:

- Спинки сидений в автомобиле заблокированы (т. е. включена блокировка против складывания спинки заднего сиденья).
- Все тяжелые предметы и предметы с острыми краями закреплены (напр., на задней полке).
- Все пассажиры пристегнулись ремнями безопасности.
- Автокресло всегда должно быть закреплено, даже если ребенок не сидит в нем.

## **Защита транспортного средства**

В некоторых автомобилях чехлы для сидений могут быть изготовлены из деликатных материалов, на которых автокресло может оставить следы. Их можно избежать подстелив под автокресло плед или полотенце.

### **5.1 Установка автокресла лицом по направлению движения для детей ростом от 76 до 105 см с помощью системы ISOFIX и верхнего крепежного ремня (en. "Top Tether").**

**ВАЖНО!** В руководстве по эксплуатации автомобиля указано расположение точек крепления ISOFIX и верхнего крепежного ремня, а также другая необходимая информация об установке автокресла. **ОБЯЗАТЕЛЬНО** ознакомьтесь с руководством по эксплуатации автомобиля.

#### **5.1.1 Установка с ISOFIX**

- Закрепите накладки ISOFIX (16) на креплениях автомобильного сиденья.
- Нажмите обе стороны кнопки для разблокировки системы ISOFIX (11) и высуňte крепления ISOFIX (19) как можно дальше (рис. С.1).
- Возьмите автокресло обеими руками и вставьте два крючка ISOFIX в крепления, находящиеся на сиденье автомобиля (рис. С.1).
- Разместите крепежный ремень Top Tether (17) на подголовнике так, чтобы не заблокировать доступ к нему при установке ISOFIX.
- Услышав «щелчок» от каждого из креплений ISOFIX, прижмите сиденье автокресла к спинке, оказывая сильное, равномерное давление с обеих сторон (рис. С.1).
- **ВНИМАНИЕ!** Блокирующие крепления установлены правильно только тогда, когда индикаторы обеих кнопок горят зеленым светом (рис. С.2).
- Ухватитесь за автокресло и убедитесь, что оно надежно закреплено и не болтается. Если оно болтается, а крепления ISOFIX выдвигаются, то необходимо повторить шаги, описанные выше (рис. С.3).

#### **5.1.2 Установка с Top Tether**

- Вытяните верхний крепежный ремень (17) и нажмите кнопку разблокировки пряжки, чтобы ослабить его (рис. С.4). Длина ремня должна позволять зацепить крепежный крючок за точку крепления, находящуюся в задней части автомобильного сиденья или в багажнике.
- Прикрепите крепежный крючок ремня к точке крепления в автомобиле, рекомендованной в руководстве по эксплуатации автомобиля (рис. С.5). **ВАЖНО!** Ремень Top Tether (17) не должен проходить по подголовнику автомобиля. Он должен проходить

под подголовником, если это невозможно, демонтируйте подголовник (проверьте, в руководстве к автомобилю разрешено ли это).

- Потяните ремень за другой конец, чтоб его натянуть (рис. С.6).
- Верхний крепежный ремень правильно натянут, если индикатор в пряжке горит зеленым светом (рис. С.6).
- Посадите ребенка в автокресло и зафиксируйте его с помощью внутренних ремней безопасности (см. п. 4.5)

### **5.2 Установка автокресла лицом по направлению движения для детей ростом от 100 до 150 см с помощью 3-точечных автомобильных ремней безопасности и системы ISOFIX.**

• Перед тем, как установить автокресло, необходимо снять с него ремни безопасности (см. п. 6.1).  
Запомни! Вкладыш для ребенка и защитные накладки следует хранить в безопасном месте для использования в будущем.

- Отрегулируйте подголовник в соответствии с ростом ребенка (см. п. 4.3).
- Установите автокресло с помощью системы ISOFIX (см. п. 5.1.1)
- Пристегните ребенка автомобильными ремнями безопасности. Подробности описаны в разделе инструкции по установке автокресла с помощью ремней безопасности (см. п. 5.4)

### **5.3 Демонтаж автокресла (системы крепления ISOFIX)**

• Одновременно на обоих креплениях ISOFIX (19) нажмите кнопки разблокировки системы ISOFIX (10). Когда крепления будут разблокированы, а цвет индикаторов станет красным, вытащите сиденье из направляющих ISOFIX. Теперь автокресло демонтировано из системы крепления ISOFIX. Можно вложить крепления ISOFIX (19) обратно в основание автокресла (рис. С.7).

### **5.4 Установка автокресла лицом по направлению движения для детей ростом от 100 до 150 см с помощью 3-точечных автомобильных ремней безопасности.**

- Перед тем, как установить автокресло, необходимо снять с него ремни безопасности (см. п. 6.1).  
Запомни! Вкладыш для ребенка и защитные накладки следует хранить в безопасном месте для использования в будущем.
- Отрегулируйте подголовник в соответствии с ростом ребенка (см. п. 4.3).
- Проведите плечевой ремень через зеленую направляющую (2) (рис. D.1).
- Посадите ребенка в автокресло и проведите автомобильный ремень безопасности через обе направляющие набедренного ремня (14) (рис. D.2).
- Пристегните автомобильный ремень безопасности, и вы услышите характерный щелчок (рис. D.3).
- Натяните ремень безопасности автомобиля, потянув сначала за набедренный ремень, а затем за плечевой ремень (рис. D.4).

Убедитесь, чтоб набедренный ремень был расположен как можно ниже на бедрах вашего ребенка, входил в направляющие и застегивался на пряжку. Плечевой ремень безопасности должен проходить между плечом и шеей ребенка. Ремень не должен быть перекручен (рис. D.5).

### **6.1 Как спрятать внутренние 5-точечные ремни безопасности**

- Расстегните защелки на плечевых накладках (9), снимите их с ремней безопасности в автокресле.
- Ослабьте ремни безопасности, нажимая на кнопку регулировки (6), потяните за ремни максимально вперед.
- Потяните за ремешок для регулировки подголовника (13) в верхней части подголовника и поднимите подголовник на самый высокий уровень. Расстегните пряжку и расположите плечевые ремни безопасности по бокам автокресла. Отстегните застежки чехла на спинке автокресла, открывая пластиковые элементы. Спрячьте внутренние ремни безопасности за чехлом.
- Застегните пряжку ремня безопасности (4), проденьте её через накладку для пряжки (5) и чехол. Откройте отделение в нижней части сиденья автокресла (под чехлом) и спрячьте в него пряжку (4).
- Закройте отделение. Вложите вкладыш из вспененного полимера. Плечевые ремни безопасности необходимо продеть через направляющие в пластиковом элементе спинки автокресла. (рис. E.1)

### **6.2 Замена чехла**

- Спрячьте внутренние ремни безопасности и снимите вкладыш, если он имеется (см. п. 6.1). Подголовник: установите подголовник в самое высокое положение, отстегните застежки и осторожно снимите чехол, начиная с одной стороны (рис. E.2). Теперь можно снимать плечевые накладки (9) (рис. E.3). Чехол: установите автокресло в максимально откинутае положение, чтобы облегчить доступ к застежкам на спинке автокресла. Расстегните застежки на основном элементе чехла, они расположены спереди и сзади корпуса автокресла (рис. E.4). Начинайте снимать чехол снизу и в районе направляющих для набедренного ремня, затем проденьте его через подголовник.

### **6.3 Установка чехла**

- Чтобы надеть чехол, просто выполните описанную выше последовательность действий в обратном порядке. Совместите чехол с точками крепления на автокресле. Начните с установки чехла на корпус автокресла, а затем на подголовник.

### **6.4 Очистка**

Следует использовать только оригинальный чехол, так как он является важным элементом безопасности автокресла.

**ВНИМАНИЕ!** Не рекомендуется использовать автокресло без чехла.



- Чехол можно снимать и стирать неагрессивными моющими средствами на режиме деликатной стирки (30°C). Следуйте инструкциям стирки, указанным на этикетке чехла. Цвета могут поблекнуть при температуре стирки выше 30°C. Чехол нельзя отжимать, сушить в барабанной сушилке и гладить (это может привести к расслоению слоев материала).
  - Пластиковые элементы можно мыть мыльной водой. Не рекомендуется использовать агрессивные чистящие средства (например, растворители).
  - Внутренние ремни безопасности можно стирать в холодной мыльной воде.
- Предупреждение! Никогда не снимайте металлические застежки с ремней безопасности.

## ЕО-ДАН ТЫС НАРЫҚТАРҒА АРНАЛҒАН НҰСҚА

1. Кепілдік Біріккен Ұлыбритания мен Солтүстік Ирландия Біріккен Корольдігінің шет елдердегі аумақтарын қоспағанда, Ұлыбританияның шет елдердегі аумақтарын қоспағанда, Еуропалық Одаққа мүше мемлекеттердің аумағында ғана жарамды.
2. Жоғарыда аталмаған елдерде өндірушінің кепілдігі қолданылмайды. Қосымша кепілдік шарттарын Сатушы нақтылай алады.

## ВЕРСИЯ ДЛЯ РЫНКОВ ЗА ПРЕДЕЛАМИ ЕС

1. Гарантия действует только на территории государств-членов Европейского Союза, за исключением заморских территорий и на территории Соединенного Королевства Великобритании и Северной Ирландии, за исключением заморских территорий Великобритании.
2. В странах, не упомянутых выше, гарантия производителя не распространяется. Условия дополнительной гарантии могут быть уточнены Продавцом.



**(KZ)** Клиенттерімізге қамқорлық жасай отырып, біз сізге қолдау көрсетеміз. Егер сіз бұйымды алуға байланысты мәселеге тап болсаңыз, бізбен сіз үшін ең қолайлы жолмен хабарласыңыз

**(RU)** Заботясь о наших клиентах, мы находимся в вашем распоряжении. Если вы столкнулись с проблемой, связанной с полученным продуктом, свяжитесь с нами наиболее удобным для вас способом!

**International contact:**

support@kinderkraft.com  
(0048) 61 646 02 37



kinderkraftofficial



kinderkraft



@kinderkraftofficial

ПРОИЗВОДИТЕЛЬ /ӨНДІРУШІ:

**4Kraft Sp. z o.o. ul. Tatrzańska 1/5  
60-413 Poznań, Poland**